



balkan robotik

2023

Fiyat Listesi

2023



Lazer Kaynak Makinaları.....	3
Kaynak Makinaları.....	7
Modüler Kaynak Masaları.....	39
Lazer Dikiş Takip Sensörü.....	44
Torch Temizleme Ünitesi.....	46
Profesyonel Elektrikli El Aletleri.....	48
Flex Taşlar ve Zımparalar.....	68
Elektrikli el aletleri.....	74
Beton ve Asfalt Kesiciler.....	90
Kimyasal Ürünler.....	96
Çanta Kaynak Makinaları.....	100
Manyetik Matkaplar.....	102
Manyetik Matkap Uçları.....	104
Kişisel Koruyucu Ekipmanlar.....	108
Çanak Fırçalar.....	114
Kaynak Perdeleri.....	116



TRM[®] 特尔玛
TAŞINABİLİR LAZER KAYNAK SİSTEMİ

2023

LWH 1500

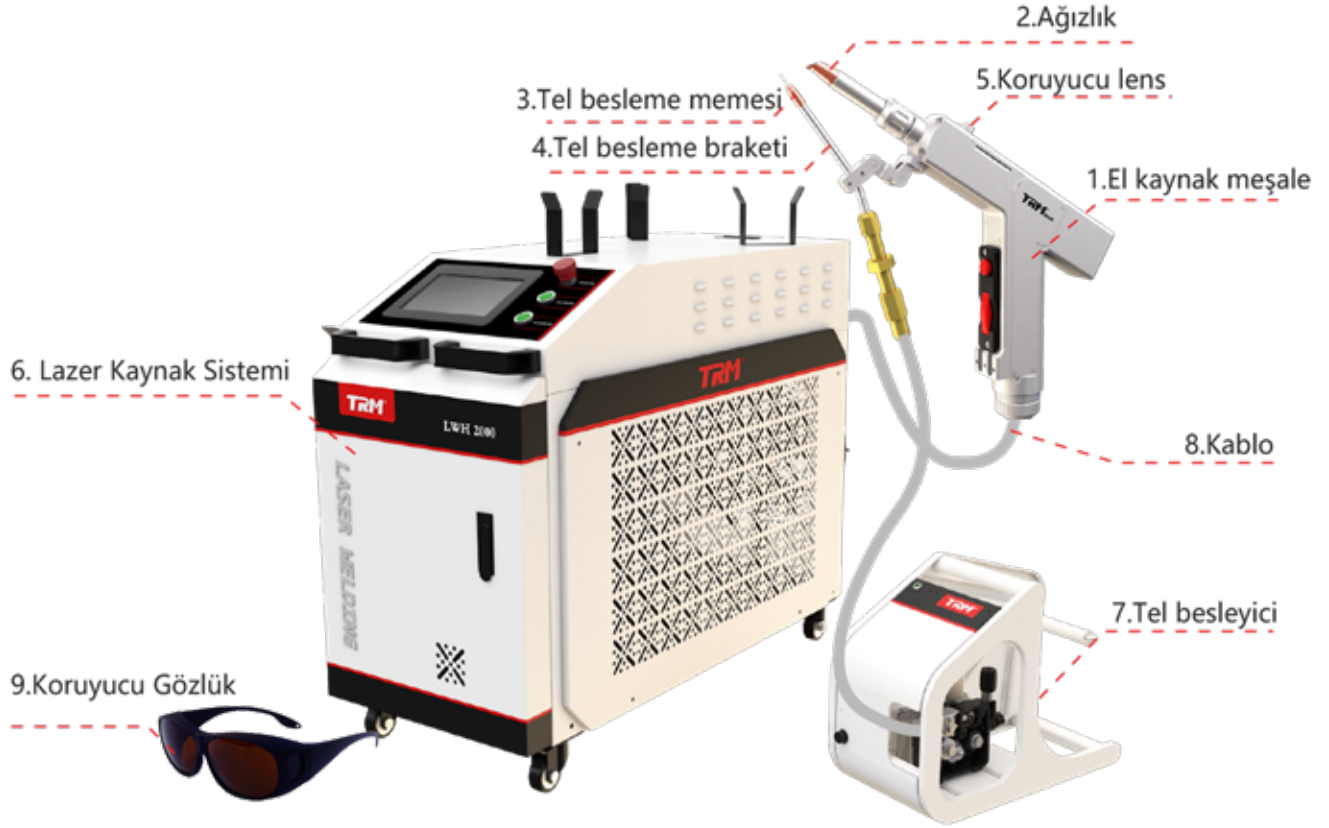

Entegre el tipi lazer kaynak sisteminin ana teknik parametreleri:

ÜRÜN	ÖZELLİKLERİ
Ürün No.	LWH1500
İletim türleri	Optik fiber
Güç kaynağı	230V~ 40A 50/60Hz
Lazer merkezi dalga boyu	1080±5nm
Lazer gücü	1500W
Sıklık	2-4000HZ
Lazer çıkışı odak uzaklığı	150mm
Lazer soğutma	Su soğutmalı
Ara paket uzunluğu	5m veya 10m
Koruyucu gaz tipi	Argon, nitrojen
Tüm makinenin güç tüketimi	8kw
Hava basıncı gereksinimleri	El lazer kaynağı 4-6Bar
Kaynak kabini boyutu (mm)	700*120*800mm (kaynak meşalesi ve braketi dahildir)
Tel besleyici boyutu (mm)	490*980*775mm
Makina ağırlığı	yaklaşık 120kg
Çalışma ortam sıcaklığı aralığı	10 to 40 °C
Kaynak kalınlığı (öneri)	0.2-4mm
Kaynak boşluğu gereksinimi	0.5mm altında
Tel çapı	0.8mm,1mm,1.2mm,1.6mm
Soğutucu modeli	R32

LWH 2000

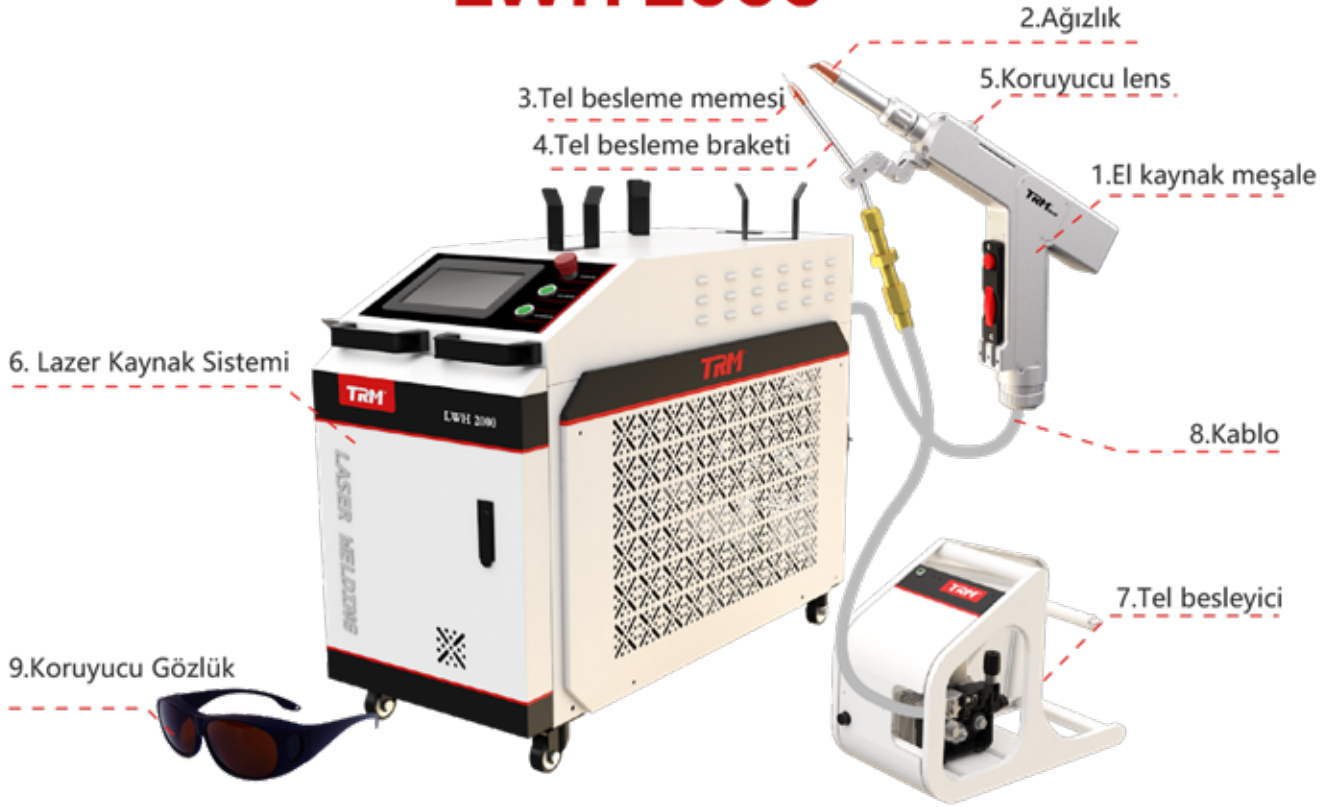

Entegre el tipi lazer kaynak sisteminin ana teknik parametreleri:

ÜRÜN	PARAMETRE
Ürün No.	LWH2000
İletim türleri	Optik fiber
Güç kaynağı	230V~ 45A 50/60Hz
Lazer merkezi dalga boyu	1080±5nm
Lazer gücü	2000W
Sıklık	2-4000HZ
Lazer çıkışı odak uzaklığı	150mm
Lazer soğutma	Su soğutmalı
Ara paket uzunluğu	5m veya10m
Koruyucu gaz tipi	Argon, nitrojen
Tüm makinenin güç tüketimi	8.5kw
Hava basıncı gereksinimleri	El lazer kaynağı4-6Bar
Kaynak kabini boyutu (mm)	700*120*800mm (kaynak meşalesi ve braketi dahildir)
Tel besleyici boyutu (mm)	490*980*775mm
Makina ağırlığı	yaklaşık130kg
Çalışma ortam sıcaklığı aralığı	10 to 40 °C
Kaynak kalınlığı (öneri)	0.2-6mm
Kaynak boşluğu gereksinimi	0.5mm altında
Tel çapı	0.8mm,1mm,1.2mm,1.6mm
Soğutucu modeli	R32



2023



MIG / MAG İNVERTÖR GAZALTI KAYNAK MAKİNELERİ



LN350CW SYNERGIC DOUBLE PULSE

LN350CW SYNERGIC DOUBLE PULSE, MIG/MAG (gazaltı) MMA (örtülü elektrot) ve argon (TIG) kaynağını tek bir makine ile yapabilen invertör teknolojili gazaltı kaynak makinesidir. Entegre tel besleme ünitesi ve modüler su soğutma sistemi sayesinde her türlü kaynak işlerinde rahatlıkla kullanılabilir.

LN350CW SYNERGIC DOUBLE PULSE Fiyatı: **\$2295**

Stok Kodu: NMIMCD30001

LN350CW SYNERGIC DOUBLE PULSE ARABALI Fiyatı: **\$2374**

Stok Kodu: NMIMCD31001

Teknik Parametreler	
Şebeke Gerilimi	3 faz 380V
Giriş Gücü	13.8 kVA
Akım Ayar Bölgesi	30A – 350A
Açık Devre Voltajı	70V
Gerilim Ayar Bölgesi	15V – 39V
Rejim %35, 25°C	350A
Rejim %100, 25°C	270A
Ağırlık	80.5kg
Koruma Sınıfı	IP23S
Soğutma (LN350CW)	Sulu

Akseuarlar	
Torç	3 metre 500A
Gaz Regülatörü	1 adet Argon
CO ₂ Isıtıcı	1 adet opsiyon
Şase Kablo ve Pense	3 metre (50 mm ²)
Güç Kablosu	3 metre (4x2.5 mm ²)
Araba	Opsiyon



LN350C SYNERGIC DOUBLE PULSE

LN350C SYNERGIC DOUBLE PULSE, MIG/MAG (gazaltı) MMA (örtülü elektrot) ve argon (TIG) kaynağını tek bir makine ile yapabilen invertör teknolojili gazaltı kaynak makinesidir. Entegre tel besleme ünitesi sayesinde her türlü kaynak işlerinde rahatlıkla kullanılabilir.

LN350C SYNERGIC DOUBLE PULSE Fiyatı: **\$1979**

Stok Kodu: NMIMCC30001

LN350C SYNERGIC DOUBLE PULSE ARABALI Fiyatı: **\$2058**

Stok Kodu: NMIMCC31001

Teknik Parametreler

Şebeke Gerilimi	3 faz 380V
Giriş Gücü	13.7 kVA
Akım Ayar Bölgesi	30A – 350A
Açık Devre Voltajı	70V
Gerilim Ayar Bölgesi	15V – 39V
Rejim %35, 25°C	350A
Rejim %100, 25°C	270A
Ağırlık	40kg
Koruma Sınıfı	IP23S
Soğutma (LN350C)	Havali

Aksesuarlar

Torç	3 metre 500A (havali)
Gaz Regülatörü	1 adet Argon
CO ₂ Isıtıcı	1 adet opsiyon
Şase Kablo ve Pense	3 metre (50 mm ²)
Güç Kablosu	3 metre (4x2.5 mm ²)
Araba	Opsiyon



MIG / MAG KONVANSİYONEL GAZALTI KAYNAK MAKİNELERİ



LN400A / LN400W PULSE

LN400A PULSE ve LN400W PULSE, MIG/MAG (gazaltı) MMA (örtülü elektrot) ve argon (TIG) kaynağını tek bir makine ile yapabilen invertör teknolojili gazaltı kaynak makinesidir. Sabit akım veya sabit gerilim (CC/CV) kontrol özelliğine sahip olması, her türlü elektrot çapında kaynak yapabilme ve 8 mm karbon elektrotu ile oluk açma/kesme işlemlerini MIG/MAG özelliği kadar iyi kullanma imkânı sağlamaktadır.

LN400A PULSE Fiyatı: **\$2754**

Stok Kodu: NMIMBA40001

LN400W PULSE Fiyatı: **\$3071**

Stok Kodu: NMIMBW40001

Teknik Parametreler	
Şebeke Gerilimi	3 faz 380V
Giriş Gücü	18 kVA
Akım Ayar Bölgesi	30A – 400A
Açık Devre Voltajı	85V
Gerilim Ayar Bölgesi	15V – 39V
Rejim %30, 25°C	400A
Rejim %100, 25°C	300A
Ağırlık	107.4 + 15.4kg (sulu) 86.4 + 15.2kg (havali)
Koruma Sınıfı	IP23S
Soğutma (LN400A)	Havali
Soğutma (LN400W)	Sulu

Aksesuarlar	
Torç	3 metre 600A (sulu) 3 metre 500A (havali)
Gaz Regülatörü	1 adet Argon
CO ₂ Isıtıcı	1 adet opsiyon
Şase Kablo ve Pense	3 metre (70 mm ²)
Güç Kablosu	3 metre (4x4 mm ²)
Ara Bağlantı Paketi	3 metre
Araba	Standart



LN400A / LN400W SYNERGIC DOUBLE PULSE

Geliştirilmiş pulse sistemi ile iş parçasını deforme etmeden sıçrantsız kaynak yapar. Alüminyum, paslanmaz ve karbon çelik malzemeler için uygundur. Sinerjik fonksiyonu sayesinde her türlü ilave tel, tel çapı ve koruyucu gaz tipine göre kaynak programlarını kullanarak, malzeme kalınlığı, tel hızı veya akım değerlerinden herhangi biri seçildiğinde, çıkış voltajını kendi ayarlayarak uygun kaynak prosesini seçer.

LN400A SYNERGIC DOUBLE PULSE Fiyatı: **\$2913**

Stok Kodu: NMIMSA40001

LN400W SYNERGIC DOUBLE PULSE Fiyatı: **\$3229**

Stok Kodu: NMIMSW40001

Teknik Parametreler	
Şebeke Gerilimi	3 faz 380V
Giriş Gücü	18 kVA
Akım Ayar Bölgesi	30A – 400A
Açık Devre Voltajı	85V
Gerilim Ayar Bölgesi	15V – 39V
Rejim %30, 25°C	400A
Rejim %100, 25°C	300A
Ağırlık	107.4 + 15.4kg (sulu) 86.4 + 15.2kg (havalı)
Koruma Sınıfı	IP23S
Soğutma (LN400A)	Havalı
Soğutma (LN400W)	Sulu

Aksesuarlar	
Torç	3 metre 600A (sulu) 3 metre 500A (havalı)
Gaz Regülatörü	1 adet Argon
CO ₂ Isıtıcı	1 adet opsiyon
Şase Kablo ve Pense	3 metre (70 mm ²)
Güç Kablosu	3 metre (4x4 mm ²)
Ara Bağlantı Paketi	3 metre
Araba	Standart



LN500A / LN500W PULSE

LN500A PULSE ve LN500W PULSE, MIG/MAG (gazaltı) MMA (örtülü elektrot) ve argon (TIG) kaynağını tek bir makine ile yapabilen invertör teknolojili gazaltı kaynak makinesidir. Sabit akım veya sabit gerilim (CC/CV) kontrol özelliğine sahip olması, her türlü elektrot çapında kaynak yapabilme ve 8 mm karbon elektrotu ile oluk açma/kesme işlemlerini MIG/MAG özelliği kadar iyi kullanma imkânı sağlamaktadır.

LN500A PULSE Fiyatı: **\$2849**

Stok Kodu: NMIMBA50001

LN500W PULSE Fiyatı: **\$3166**

Stok Kodu: NMIMBW50001

Teknik Parametreler	
Şebeke Gerilimi	3 faz 380V
Giriş Gücü	23 kVA
Akım Ayar Bölgesi	30A – 500A
Açık Devre Voltajı	85V
Gerilim Ayar Bölgesi	15V – 42V
Rejim %30, 25°C	500A
Rejim %100, 25°C	350A
Ağırlık	107.4 + 15.4kg (sulu) 86.4 + 15.2kg (havali)
Koruma Sınıfı	IP23S
Soğutma (LN500A)	Havali
Soğutma (LN500W)	Sulu

Aksesuarlar	
Torç	3 metre 600A (sulu) 3 metre 500A (havali)
Gaz Regülatörü	1 adet Argon
CO ₂ Isıtıcı	1 adet opsiyon
Şase Kablo ve Pense	3 metre (70 mm ²)
Güç Kablosu	3 metre (4x4 mm ²)
Ara Bağlantı Paketi	3 metre
Araba	Standart



LN500A / LN500W SYNERGIC DOUBLE PULSE

Geliştirilmiş pulse sistemi ile iş parçasını deforme etmeden sıçrantsız kaynak yapar. Alüminyum ve paslanmaz çelik malzemeler için uygundur. Sinerjik fonksiyonu sayesinde her türlü ilave tel, tel çapı ve koruyucu gaz tipine göre kaynak programlarını kullanarak, malzeme kalınlığı, tel hızı veya akım değerlerinden herhangi biri seçildiğinde, çıkış voltajını kendi ayarlayarak uygun kaynak prosesini seçer.

LN500A SYNERGIC DOUBLE PULSE Fiyatı: **\$3008**

Stok Kodu: NMIMSA50001

LN500W SYNERGIC DOUBLE PULSE Fiyatı: **\$3324**

Stok Kodu: NMIMSW50001

Teknik Parametreler	
Şebeke Gerilimi	3 faz 380V
Giriş Gücü	23 kVA
Akım Ayar Bölgesi	30A – 500A
Açık Devre Voltajı	85V
Gerilim Ayar Bölgesi	15V – 42V
Rejim %30, 25°C	500A
Rejim %100, 25°C	350A
Ağırlık	107.4 + 15.4kg (sulu) 86.4 + 15.2kg (havalı)
Koruma Sınıfı	IP23S
Soğutma (LN500A)	Havalı
Soğutma (LN500W)	Sulu

Aksesuarlar	
Torç	3 metre 600A (sulu) 3 metre 500A (havalı)
Gaz Regülatörü	1 adet Argon
CO ₂ Isıtıcı	1 adet opsiyon
Şase Kablo ve Pense	3 metre (70 mm ²)
Güç Kablosu	3 metre (4x4 mm ²)
Ara Bağlantı Paketi	3 metre
Araba	Standart



YENİ LN500A / LN500W PULSE

YENİ LN500A PULSE ve YENİ LN500W PULSE, MIG/MAG (gazaltı) MMA (örtülü elektrot) ve argon (TIG) kaynağını tek bir makine ile yapabilen invertör teknolojili gazaltı kaynak makinesidir. Sabit akım veya sabit gerilim (CC/CV) kontrol özelliğine sahip olması, her türlü elektrot çapında kaynak yapabilme ve 8 mm karbon elektrotu ile oluk açma/kesme işlemlerini MIG/MAG özelliği kadar iyi kullanma imkânı sağlamaktadır.

YENİ LN500A PULSE Fiyatı: **\$3008**

Stok Kodu: NMIMBA50002

YENİ LN500W PULSE Fiyatı: **\$3324**

Stok Kodu: NMIMBW50002

Teknik Parametreler	
Şebeke Gerilimi	3 faz 380V
Giriş Gücü	23 kVA
Akım Ayar Bölgesi	30A – 500A
Açık Devre Voltajı	85V
Gerilim Ayar Bölgesi	15V – 42V
Rejim %30, 25°C	500A
Rejim %100, 25°C	350A
Ağırlık	107.4 + 14.2kg (sulu) 86.4 + 14kg (havali)
Koruma Sınıfı	IP23S
Soğutma (LN500A)	Havali
Soğutma (LN500W)	Sulu

Aksesuarlar	
Torç	3 metre 600A (sulu) 3 metre 500A (havali)
Gaz Regülatörü	1 adet Argon
CO ₂ Isıtıcı	1 adet opsiyon
Şase Kablo ve Pense	3 metre (70 mm ²)
Güç Kablosu	3 metre (4x4 mm ²)
Ara Bağlantı Paketi	5 metre
Araba	Standart



YENİ LN500A / LN500W SYNERGIC DOUBLE PULSE

Geliştirilmiş pulse sistemi ile iş parçasını deforme etmeden sıçrantsız kaynak yapar. Alüminyum ve paslanmaz çelik malzemeler için uygundur. Sinerjik fonksiyonu sayesinde her türlü ilave tel, tel çapı ve koruyucu gaz tipine göre kaynak programlarını kullanarak, malzeme kalınlığı, tel hızı veya akım değerlerinden herhangi biri seçildiğinde, çıkış voltajını kendi ayarlayarak uygun kaynak prosesini seçer.

YENİ LN500A SYNERGIC DOUBLE PULSE Fiyatı: **\$3166**

Stok Kodu: NMIMSA50002

YENİ LN500W SYNERGIC DOUBLE PULSE Fiyatı: **\$3482**

Stok Kodu: NMIMSW50002

Teknik Parametreler	
Şebeke Gerilimi	3 faz 380V
Giriş Gücü	23 kVA
Akım Ayar Bölgesi	30A – 500A
Açık Devre Voltajı	85V
Gerilim Ayar Bölgesi	15V – 42V
Rejim %30, 25°C	500A
Rejim %100, 25°C	350A
Ağırlık	107.4 + 14.2kg (sulu) 86.4 + 14kg (havali)
Koruma Sınıfı	IP23S
Soğutma (LN500A)	Havali
Soğutma (LN500W)	Sulu

Aksesuarlar	
Torç	3 metre 600A (sulu) 3 metre 500A (havali)
Gaz Regülatörü	1 adet Argon
CO ₂ Isıtıcı	1 adet opsiyon
Şase Kablo ve Pense	3 metre (70 mm ²)
Güç Kablosu	3 metre (4x4 mm ²)
Ara Bağlantı Paketi	5 metre
Araba	Standart



MIG/MAG 350NC

MIG/MAG 350NC tüm masif ve özlü tel çeşitlerinde kaynak yapabilme imkânı sunan, mükemmel kaynak karakteristiğine sahip, profesyonel, kolay kullanımlı, kompakt, güvenilir, sağlam, ekonomik ve yarı otomatik gazaltı kaynak makinesidir. MIG/MAG 350NC, 3 kaba ve 10 ince olarak toplam 30 kademedeki gerilim ayar imkânı sunar.

MIG350NC

Stok Kodu: NMKMKC35000 Fiyatı: **\$1345**

Teknik Parametreler

Şebeke Gerilimi	3 faz 380V
Giriş Gücü	9.2 kVA
Akım Ayar Bölgesi	48A – 300A
Açık Devre Voltajı	32V
Gerilim Ayar Bölgesi	18V – 32V
Rejim %60, 40°C	235A
Rejim %100, 40°C	200A
Ağırlık	105.3kg
Koruma Sınıfı	IP23S
Soğutma	Havali

Aksesuarlar

Torç	3 metre 260A
Gaz Regülatörü	1 adet Argon
CO ₂ Isıtıcı	1 adet opsiyon
Şase Kablo ve Pense	3 metre (35 mm ²)
Güç Kablosu	3 metre (4x2.5 mm ²)
Araba	Standart



MIG/MAG 350A

MIG/MAG 350 A ince ve orta kalınlıktaki çelik, alüminyum ve paslanmaz metallerin özlü ve normal tellerle kaynağında kullanılabilen, profesyonel, kolay kullanımlı, kompakt, güvenilir, sağlam, ekonomik ve yarı otomatik gazaltı kaynak makinesidir. MIG/MAG 350A, 3 kaba ve 10 ince olarak toplam 30 kademedede gerilim ayar imkânı sunar.

MIG/MAG 350A Fiyatı: **\$1630**

Stok Kodu: NMKMKA35000

Teknik Parametreler

Şebeke Gerilimi	3 faz 380V
Giriş Gücü	9.2 kVA
Akım Ayar Bölgesi	48A – 300A
Açık Devre Voltajı	32V
Gerilim Ayar Bölgesi	18V – 32V
Rejim %60, 40°C	235A
Rejim %100, 40°C	200A
Ağırlık	109.8kg + 15.6kg
Koruma Sınıfı	IP23S
Soğutma	Havali

Aksesuarlar

Torç	3 metre 260A
Gaz Regülatörü	1 adet Argon
CO ₂ Isıtıcı	1 adet opsiyon
Şase Kablo ve Pense	3 metre (35 mm ²)
Güç Kablosu	3 metre (4x2.5 mm ²)
Ara Bağlantı Paketi	5 metre
Araba	Standart



MIG/MAG 430A ve MIG/MAG 430W

MIG/MAG 430A ve MIG/MAG 430W, tüm masif ve özlü tel çeşitlerinde kaynak yapabilme imkânı sunan, mükemmel kaynak karakteristiğine sahip, profesyonel, kolay kullanımlı, kompakt, güvenilir, sağlam, ekonomik ve yarı otomatik gazaltı kaynak makinesidir. Ayrılabilen tel sürme sistemiyle, makineler gazaltı kaynağında çok yönlü çözümler sunar.

MIG/MAG 430A Fiyatı: **\$1923**

Stok Kodu: NMKMKA43000

MIG/MAG 430W Fiyatı: **\$2216**

Stok Kodu: NMKMKW43000

Teknik Parametreler

Şebeke Gerilimi	3 faz 380V
Giriş Gücü	16.5 kVA
Akım Ayar Bölgesi	40A – 370A
Açık Devre Voltajı	42V
Gerilim Ayar Bölgesi	18,5V – 42V
Rejim %60, 40°C	300A
Rejim %100, 40°C	250A
Ağırlık	152.3 + 15.6kg (sulu) 141.5 + 15.3kg (havalı)
Koruma Sınıfı	IP23S
Soğutma MIG/MAG430A	Havalı
Soğutma MIG/MAG430W	Sulu

Aksesuarlar

Torç	3 metre 500A (sulu) 3 metre 360A (havalı)
Gaz Regülatörü	1 adet argon
CO ₂ Isıtıcı	1 adet opsiyon
Şase Kablo ve Pense	3 metre (35 mm ²)
Güç Kablosu	3 metre (4x2.5 mm ²)
Ara Bağlantı Paketi	5 metre
Araba	Standart



MIG/MAG 550A ve MIG/MAG 550W

MIG/MAG 550A ve MIG/MAG 550W ince ve orta kalınlıktaki çelik, alüminyum ve paslanmaz metallerin özlü ve normal tellerle kaynağında kullanılabilen, profesyonel, kolay kullanımlı, kompakt, güvenilir, sağlam, ekonomik ve yarı otomatik gazaltı kaynak makinesidir. MIG/MAG 550, 4 kaba ve 10 ince olarak toplam 40 kademedede gerilim ayar imkânı sunar.

MIG/MAG 550A Fiyatı: **\$2454**

Stok Kodu: NMKMKA55000

MIG/MAG 550W Fiyatı: **\$2731**

Stok Kodu: NMKMKW55000

Teknik Parametreler

Şebeke Gerilimi	3 faz 380V
Giriş Gücü	23 kVA
Akım Ayar Bölgesi	50A – 550A
Açık Devre Voltajı	46V
Gerilim Ayar Bölgesi	18V – 46V
Rejim %60, 40°C	500A
Rejim %100, 40°C	350A
Ağırlık	176.8 + 15.6kg (sulu) 165.8 + 15.3kg (havali)
Koruma Sınıfı	IP23S
Soğutma MIG/MAG 550A	Havali
Soğutma MIG/MAG 550W	Sulu

Aksesuarlar

Torç	3 metre 500A (sulu) 3 metre 500A (havali)
Gaz Regülatörü	1 adet Argon
CO ₂ Isıtıcı	1 adet opsiyon
Şase Kablo ve Pense	3 metre (70 mm ²)
Güç Kablosu	3 metre (4x4 mm ²)
Ara Bağlantı Paketi	5 metre
Araba	Standart



MIG/MAG 600W-RWS

MIG/MAG 600W-RWS, tüm masif ve özlü tel çeşitlerinde kaynak yapabilme imkânı sunan, mükemmel kaynak karakteristiğine sahip, profesyonel, kolay kullanımlı, kompakt, güvenilir, sağlam, ekonomik ve yarı otomatik gazaltı kaynak makinesidir. Ayrılabilen tel sürme sistemiyle, makineler gazaltı kaynağında çok yönlü çözümler sunar. MIG/MAG 600W-RWS, 4 kaba ve 10 ince olarak toplam 40 kademedeki gerilim ayar imkânı sunar.

MIG/MAG 600W Fiyatı: **\$2976**

Stok Kodu: NMKMKW60000

Teknik Parametreler

Şebeke Gerilimi	3 faz 380V
Giriş Gücü	23 kVA
Akım Ayar Bölgesi	50A – 600A
Açık Devre Voltajı	46V
Gerilim Ayar Bölgesi	18V – 46V
Rejim %30, 25°C	600A
Rejim %100, 25°C	350A
Ağırlık	176.8 + 15.6kg
Koruma Sınıfı	IP23S
Soğutma	Sulu

Aksesuarlar

Torç	3 metre 500A (sulu)
Gaz Regülatörü	1 adet Argon
CO ₂ Isıtıcı	1 adet opsiyon
Şase Kablo ve Pense	3 metre (70 mm ²)
Güç Kablosu	3 metre (4x4 mm ²)
Ara Bağlantı Paketi	5 metre
Araba	Standart



MMA ÖRTÜLÜ ELEKTROT İNVERTÖR KAYNAK MAKİNELERİ



MA200

MA200 çanta tipi invertör tabanlı MMA kaynak makinesidir. Ağır çalışma koşullarına uygun, 2.5mm, 3.25mm ve 4mm çapındaki rutil ve bazik elektrotlarda sorunsuz kaynak yapma imkânı sunar.

Ayarlanabilir sıcak başlangıç (hot start) özelliği ile elektrotun kolay tutuşmasını sağlar.

Ayarlanabilir ark kuvveti (arc force) özelliği, kaynak esnasında ark kesilmesi ve elektrotun iş parçasına yapışma sorununu önler kaynak arkının daha kararlı olması sağlanır.

MA200 Fiyatı: **\$237**

Stok Kodu: NMISAX20001

Teknik Parametreler

Şebeke Gerilimi	220V
Giriş Gücü	9 kVA
Akım Ayar Bölgesi	20A – 200A
Açık Devre Voltajı	66V
Çıkış Gücü	5.6 kW
Rejim %35, 25°C	200A
Rejim %100, 25°C	140A
Ağırlık	5.8kg (sadece MA200) 7.9kg (kablolar dahil)
Koruma Sınıfı	IP23S
Soğutma	Havali



Aksesuarlar

Pense ve kablo	3 metre (16 mm ²)
Şase kablo	2 metre (16 mm ²)
Güç Kablosu	3 metre (3x2.5 mm ²)

MA350

MA350, invertör tabanlı MMA kaynak makinesidir. Ağır çalışma koşullarına uygun, 2.5mm ila 6mm çapındaki rutil ve bazik elektrotlarda sorunsuz kaynak yapma imkânı sunar.

Ayarlanabilir sıcak başlangıç (hot start) özelliği ile elektrotun kolay tutuşmasını sağlar.

Ayarlanabilir ark kuvveti (arc force) özelliği, kaynak esnasında ark kesilmesi ve elektrotun iş parçasına yapışma sorununu önler kaynak arkının daha kararlı olması sağlanır.

MA350 Fiyatı: **\$871**

Stok Kodu: NMISAX30002

Teknik Parametreler

Şebeke Gerilimi	3 faz 380V
Giriş Gücü	12.6 kVA
Akım Ayar Bölgesi	20A – 350A
Açık Devre Voltajı	50V
Çıkış Gücü	11.9 kW
Rejim %20, 25°C	350A
Rejim %100, 25°C	250A
Ağırlık	17.2kg (sadece MA350) 21.5kg (kablolar dahil)
Koruma Sınıfı	IP23S
Soğutma	Havali

Aksesuarlar

Pense ve kablo	3 metre (35 mm ²)
Şase kablo	2 metre (35 mm ²)
Güç Kablosu	3 metre (4x2.5 mm ²)



MMA ÖRTÜLÜ ELEKTROT REDRESÖR KAYNAK MAKİNELERİ



RV350

Ark kaynak redresörü denince akla gelen rakipsiz RV serisi, ağır demir çelik sanayinde, gemi sanayisi ve tersanelerde, boru hatlarında ve her türlü şantiye ortamında sürekli ve yüksek hareketlilik sunar. Katlanabilir kollarıyla rahatça taşınır ve az yer kaplar. Grup çalışmasına uygundur.

RV350 Fiyatı: **\$1345**

Stok Kodu: NMKSRG36000

RV350 4'lü Grup Fiyatı: **\$1547**

Stok Kodu: NHMADG13700

(Makine başı fiyatıdır)



Teknik Parametreler	
Şebeke Gerilimi	3 faz 380V
Giriş Gücü	26 kVA
Akım Ayar Bölgesi	35A – 350A
Açık Devre Voltajı	72V
Rejim %20, 40°C	350A
Rejim %60, 40°C	190A
Ağırlık	118.5kg
Koruma Sınıfı	IP23S
Soğutma	Havali

Aksesuarlar	
Pense ve kablo	3 metre (35 mm ²)
Şase kablo	2 metre (35 mm ²)
Güç Kablosu	3 metre (4x2.5 mm ²)



RV500 / RV500-1100V

Ark kaynak redresörü denince akla gelen rakipsiz RV serisi, ağır demir çelik sanayinde, gemi sanayisi ve tersanelerde, boru hatlarında ve her türlü şantiye ortamında sürekli ve yüksek hareketlilik sunar. Katlanabilir kollarıyla rahatça taşınır ve az yer kaplar. Grup çalışmasına uygundur. Madenler için özel 1100 Voltluk beslemelere uyumludur.

RV500 Fiyatı: **\$1820**

Stok Kodu: NMKSRV50000

RV500 4'lü Grup Fiyatı: **\$2093**

Stok Kodu: NMKSRG50000

(Makine başı fiyatıdır)

RV500-1100V Fiyatı: **\$2548**

Stok Kodu: NMKSRV50100



Teknik Parametreler

Şebeke Gerilimi	3 faz 380V
Giriş Gücü	34 kVA
Akım Ayar Bölgesi	25A – 500A
Açık Devre Voltajı	75V
Rejim %35, 40°C	450A
Rejim %60, 40°C	350A
Ağırlık	192.3kg
Koruma Sınıfı	IP23S
Soğutma	Havali

Aksesuarlar

Pense ve kablo	3 metre (50 mm ²)
Şase kablo	2 metre (50 mm ²)
Güç Kablosu	3 metre (4x4 mm ²)

RV350

Ark kaynak redresörü denince akla gelen rakipsiz RV serisi, ağır demir çelik sanayinde, gemi sanayisi ve tersanelerde, boru hatlarında ve her türlü şantiye ortamında sürekli ve yüksek hareketlilik sunar. Katlanabilir kollarıyla rahatça taşınır ve az yer kaplar. Grup çalışmasına uygundur.

RV350 Fiyatı: **\$1345**

Stok Kodu: NMKSRG36000

RV350 4'lü Grup Fiyatı: **\$1547**

Stok Kodu: NHMADG13700

(Makine başı fiyatıdır)



Teknik Parametreler	
Şebeke Gerilimi	3 faz 380V
Giriş Gücü	26 kVA
Akım Ayar Bölgesi	35A – 350A
Açık Devre Voltajı	72V
Rejim %20, 40°C	350A
Rejim %60, 40°C	190A
Ağırlık	118.5kg
Koruma Sınıfı	IP23S
Soğutma	Havalı

Aksesuarlar	
Pense ve kablo	3 metre (35 mm ²)
Şase kablo	2 metre (35 mm ²)
Güç Kablosu	3 metre (4x2.5 mm ²)



SAW TOZALTI KAYNAK MAKİNELERİ



SAW800 / SAW1000 / SAW1250 / CV1000

SAW Serisi makinelerinin çalışma verimleri çok yüksek olduğu için karbon kesme (ARC-AIR) işlerinde çok yaygın olarak kullanılır. Tozaltı kaynak uygulamaları; tristör kontrollü, kaynak sırasında ayarların kararlılığı elektronik olarak sağlanan, kademesiz ve sonsuz aralıkta gerilim ayarı yapabilme özelliklerine sahip, yüksek performanslı güç kaynağıdır. En ağır çalışma koşullarındaki atölyelerde dahi güvenilir ve verimli çalışan tozaltı kaynak makine serisidir.

SAW800 Fiyatı: **\$5847**

Stok Kodu: NMKWKA08000

SAW1000 Fiyatı: **\$6648**

Stok Kodu: NMKWKA10000

SAW1250 Fiyatı: **\$8310**

Stok Kodu: NMKWKA12500

CV1000 Fiyatı: **\$6648**

Stok Kodu: NMKSCV10000



Teknik Parametreler

Şebeke Gerilimi	3 faz 380V
Giriş Gücü	
SAW800, SAW1000, SAW1250	45kVA, 63kVA, 76kVA
Akım Ayar Bölgesi	Min: 25A
SAW800, SAW1000, SAW1250	800A, 1000A, 1250A
Açık Devre Voltajı	51V
Rejim (40°C, %100)	
SAW800, SAW1000, SAW1250	800A, 1000A, 1250A
Ağırlık	
800A, 1000A, 1250A	235kg, 391.8kg, 410.6kg
Koruma Sınıfı	IP23S
Soğutma	Havali

SAW TRAKTÖR

SAW Traktörü, SAW serisi güç kaynağıyla birleşerek kullanımı kolay, mükemmel kalitede kaynak otomasyonu sağlar. Yüksek hareket kabiliyetiyle ağır çelik sanayinde, gemi sanayinde, tank ve boru hatları üretiminde, birleştirme ve doldurma gerektiren tüm sanayi kaynak otomasyonlarında kullanılabilecek ideal otomatik kaynak makinesidir.

SAW TRAKTÖR Fiyatı: **\$4828**

Stok Kodu: NMTTXX00100

Teknik Parametreler	
Besleme Gerilimi	42V AC
Giriş Gücü	300W
Gerilim Ayar Bölgesi	15V – 45V
Tel besleme hızı	20 cm/min 400 cm/min
Traktör hızı	50 cm/min 200 cm/min
Tel çapı	2.0mm, 2.4mm, 3.2mm, 4mm
Ağırlık	63.8kg

Aksesuarlar	
Uzaktan Kumanda Kablosu	15 metre
Kaynak Kablosu	15 metre (2 adet 70 mm ² paralel)
Şase kablo	5 metre (2 adet 70 mm ² paralel)



SAW SABİT KAFA

SAW Tozaltı Sabit Kafa Ünitesi, Tozaltı kaynak serisi güç kaynağıyla birleşerek kullanımı kolay, mükemmel kalitede kaynak otomasyonu sağlar. Yüksek hareket kabiliyetiyle ağır çelik sanayinde, gemi sanayinde, tank ve boru hatları üretiminde, birleştirme ve doldurma gerektiren tüm sanayi kaynak otomasyonlarında kullanılabilecek ideal otomatik kaynak makinesidir.

SAW SABİT KAFA Fiyatı: **\$3720**

Stok Kodu: NMTSXX00100

Teknik Parametreler

Besleme Gerilimi	42V AC
Giriş Gücü	300W
Gerilim Ayar Bölgesi	15V – 45V
Tel besleme hızı	20 cm/min 400 cm/min
Tel çapı	2.0mm, 2.4mm, 3.2mm, 4mm
Ağırlık	26.6kg + 4.2kg

Aksesuarlar

Uzaktan Kumanda Kablosu	5 metre
Kaynak Kablosu	5 metre (2 adet 70 mm ² paralel)
Şase kablo	5 metre (2 adet 70 mm ² paralel)



PLASMA KESME MAKİNELERİ



PLASMA60 / PLASMA120

Paslanmaz çelik, alüminyum ve tüm diğer metallerin kesimi için mükemmel seçim. Paslanmaz çelik kesiminde 30 mm'ye kadar, düzgün, cürufuz, en az çentik ile yüksek hızda kesim sağlar.

PLASMACUT60 Fiyatı: **\$2928**

Stok Kodu: NMKPKA06000

PLASMACUT120 Fiyatı: **\$3641**

Stok Kodu: NMKPKA12000

Teknik Parametreler	
Şebeke Gerilimi	3 faz 380V
Giriş Gücü	
Plasma60, Plasma120	13.2 kVA 26.5 kVA
Akım Ayar Bölgesi	
Plasma60	30A, 60A
Plasma120	30A, 70A ,120A
Açık Devre Voltajı	270V
Gerilim Ayar Bölgesi	18V – 46V
Rejim %60, 40°C	
Plasma60, Plasma120	60A, 120A
Rejim %100, 40°C	
Plasma60, Plasma120	30A, 70A
Ağırlık	
Plasma60, Plasma120	105.4kg, 124kg
Koruma Sınıfı	IP23S
Kesme Kalınlığı	
Plasma60, Plasma120	17mm, 30mm

Aksesuarlar	
Şase Kablosu	3 metre (35 mm ²) (Plasmacut60)
	3 metre (50 mm ²) (Plasmacut60)
Kesme Torçu	6 metre



TIG ARGON KAYNAK MAKİNELERİ



TIG400

TIG 400 W DC, TIG kaynağını mikroişlemci kontrolüyle birleştirerek alüminyum ve magnezyum alaşımlı metaller dışındaki tüm metallerin TIG kaynağında ve her türlü elektrot ile yapılacak kaynaklarda kullanılabilen DC kaynak makinesidir.

TIG400 Fiyatı: **\$4116**

Stok Kodu: NMKTKW40000

Teknik Parametreler

Şebeke Gerilimi	3 faz 380V
Giriş Gücü	26 kVA
Akım Ayar Bölgesi	15A – 400A
Açık Devre Voltajı	80V
Gerilim Ayar Bölgesi	18V – 46V
Rejim %35, 40°C	400A
Rejim %100, 40°C	225A
Ağırlık	198.3kg
Koruma Sınıfı	IP23S

Aksesuarlar

Şase Kablosu	2 metre (50 mm ²)
Elektrot Pensesi	3 metre (50 mm ²)
TIG Torçu	3 metre





2023

PRO



Teknik Özellikler

- Kalınlık 15mm
- 100x100mm masa ayakları
- Kapasite: Ayak başı 700 kg



Ortak Teknik Özellikler

- Stabil ve masif yapı
- En yüksek işçilik kalitesi
- Mükemmel düzlemsellik (+/- 0,5 mm)
- S355J2+N Çelik
- $\varnothing 16$ veya $\varnothing 28$ seçeneği delikleri 100x100
- 100x100 veya 50x50 ızgara seçeneği
- Kolay montajı ve yivli frezelenmiş delikler
- Masanın yükseklik ayarı aralığı 880-930mm
- Masa yüzeyine paslanmaz çelik kılıf kullanma imkanı
- Bir çalışma yüzeyini genişletmek için masalar serbestçe birleştirilebilir
- Tüm masalar nervürlerle güçlendirilmiştir
- ISO 2768-1 standardı ile üretilmiştir
- Frezelenmiş tezgah kenarları

3000x1480mm, 2400x1200mm, 2000x1000mm,
1500x1480mm, 1500x1000mm, 1200x1200mm,
1200x1000mm, 1200x800mm, 1000x1000mm,
1000x600mm.

ECO



Teknik Özellikler

- Kalınlık 8mm
- 60x60mm masa ayakları
- Kapasite: Ayak başı 250 kg



Ortak Teknik Özellikler

- Stabil ve masif yapı
- En yüksek işçilik kalitesi
- Mükemmel düzlemsellik (+/- 0,5 mm)
- S355J2+N Çelik
- ø16 veya ø28 seçeneği delikleri 100x100
- 100x100 veya 50x50 ızgara seçeneği
- Kolay montajı ve yivli frezelenmiş delikler
- Masanın yükseklik ayarı aralığı 880-930mm
- Masa yüzeyine paslanmaz çelik kılıf kullanma imkanı
- Bir çalışma yüzeyini genişletmek için masalar serbestçe birleştirilebilir
- Tüm masalar nervürlerle güçlendirilmiştir
- ISO 2768-1 standardı ile üretilmiştir
- Frezelenmiş tezgah kenarları

3000x1480mm, 2400x1200mm, 2000x1000mm,
1500x1480mm, 1500x1000mm, 1200x1200mm,
1200x1000mm, 1200x800mm, 1000x1000mm,
1000x600mm.

PLUS



Teknik Özellikler

- Kalınlık 12mm
- 80x80mm masa ayakları
- Kapasite: Ayak başı 500 kg



Ortak Teknik Özellikler

- Stabil ve masif yapı
- En yüksek işçilik kalitesi
- Mükemmel düzlemsellik (+/- 0,5 mm)
- S355J2+N Çelik
- $\varnothing 16$ veya $\varnothing 28$ seçeneği delikleri 100x100
- 100x100 veya 50x50 ızgara seçeneği
- Kolay montajı ve yivli frezelenmiş delikler
- Masanın yükseklik ayarı aralığı 880-930mm
- Masa yüzeyine paslanmaz çelik kılıf kullanma imkanı
- Bir çalışma yüzeyini genişletmek için masalar serbestçe birleştirilebilir
- Tüm masalar nervürlerle güçlendirilmiştir
- ISO 2768-1 standardı ile üretilmiştir
- Frezelenmiş tezgah kenarları

3000x1480mm, 2400x1200mm, 2000x1000mm,
1500x1480mm, 1500x1000mm, 1200x1200mm,
1200x1000mm, 1200x800mm, 1000x1000mm,
1000x600mm.

TOOLKIT PRO PLUS ECO

TOOLKIT PRO NO. 1

Number of jigs & fixtures included in the kit: 148



TOOLKIT PRO NO. 2

Number of jigs & fixtures included in the kit: 96

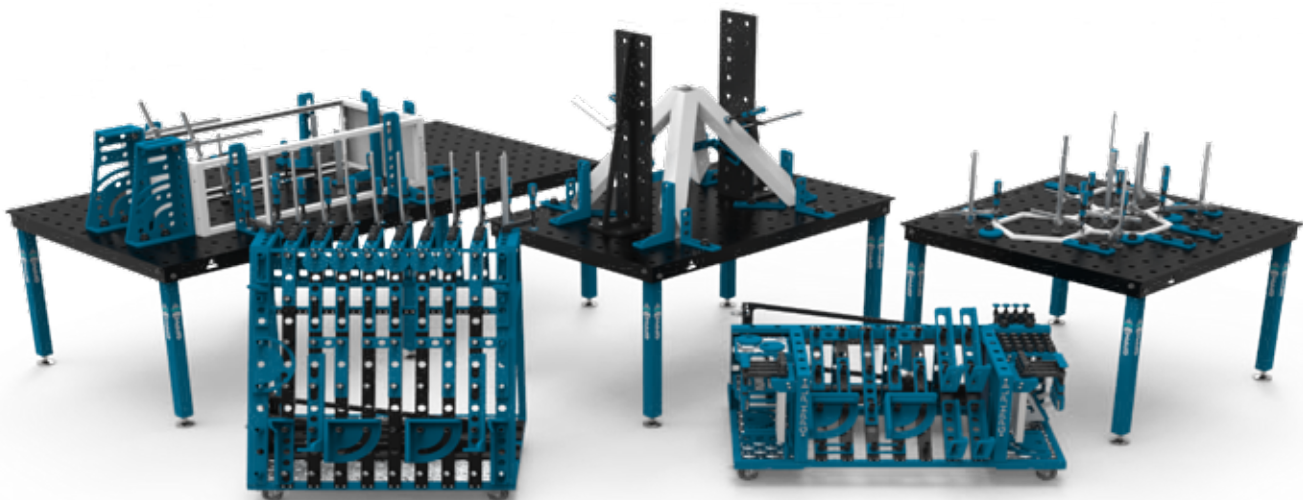
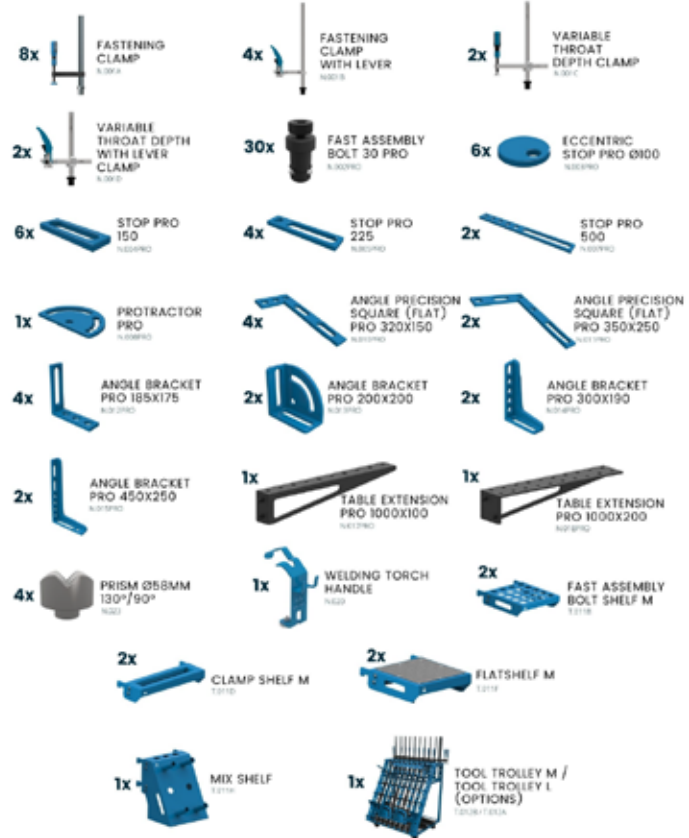



Oxford
sensors

2023



Dikiş Takip Sensörü

Oxford
sensors
a new vision for welding

Genel OSL Verileri		
Nerazaklık	İzme	0 ile 99°C
	Tezlimin	30°C ile 60°C
Soğutma		Soğutma Su Su iletir
Konum	Kare 5 x 7	30 ile 100 lpa
	plasma	-Eri
Lezaz	0	1000V
	1ap	1000V
	Alga lezaz	Tipler olarak 300mm (300-600)
	0 verik 0 x F	30 (300000-12000)
Areyic		00000 Ethernet
Kabla uzunluđu	Standart	10m
	Hakimuz	10m
Ölç		2000 x 1-10%
Ađrlik		430g

Ürün	Fiyat
OLS-50 Robotik	17960 €
OLS-50 Otomasyon	18480 €

OSL Laser Seam Tracking Systems
Robot Welding

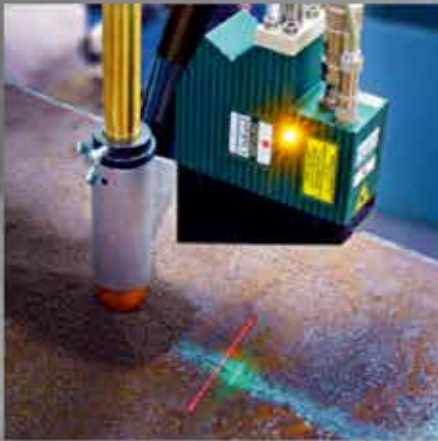



MASZO
AUTOMATIC TORCH CLEANING MACHINE

2023



Torch Temizleme Ünitesi



Ürün

Maszo Torch Temizleme

- Tel kesme

Fiyat

1860 €

- Spreyleme

- Torch Temizleme







KEYANG

PROFESYONEL ELEKTRİKLİ EL ALETLERİ

2023

AKÜLÜ DELME - VIDALAMA

Akülü Delme - Vidalama - 10,8 V - 2,0 Ah

- Yüksek performanslı motor
- 2 kademeli hız ayarı
- Kompakt tasarım ve yumuşak tutuş
- 18 kademeli tork ayarı
- Dahili LED ışık
- Batarya seviye göstergesi
- 10 mm anahtarsız mandren
- Uç dahil değildir.



DD-1202L-2

2,0 Ah
AKÜNORMAL
ŞARJ

1 kg

ÇANTA

Teknik Özellikler

Voltaj	10.8 V
Amper	2.0 Ah
Yüksüz Devir	0 ~ 350 / 1300 d/dk
Maksimum Tork	30 Nm
Çelik Kapasitesi	10 mm
Ölçüler (UxGxY)	187x50x190 mm
Ağırlık	1 kg
Sipariş Kodu	DD-1202L-2

194 \$

* Standart Aksesuarlar: 2 Adet Akü - Şarj Cihazı - Plastik Taşıma Çantası



Akülü Delme - Vidalama - 18 V - 2,0 Ah

- Güçlü kömürsüz DC motor
- 2 kademeli hız ayarı
- Aşırı yük koruması
- Dahili LED ışık
- Batarya seviye göstergesi
- 13 mm anahtarsız mandren
- 16+1 kademeli tork ayarı
- Kompakt tasarım
- Yumuşak ve kaydırmaz tutuş
- Uç dahil değildir.



DD18BL-W

2,0 Ah
AKÜBLDC
KÖMÜRSÜZ
DC MOTORASC
OTOMATİK
HEZ KONTROLÜNORMAL
ŞARJ

1,98 kg

ÇANTA

Teknik Özellikler

Voltaj	18 V
Amper	2.0 Ah
Yüksüz Devir	0 ~ 500 / 1800 d/dk
Maksimum Tork	55 Nm
Çelik Kapasitesi	13 mm
Ölçüler (UxGxY)	195x80x234 mm
Ağırlık	1,98 kg
Sipariş Kodu	DD18BL-W

277 \$

* Standart Aksesuarlar: 2 Adet Akü - Şarj Cihazı - Plastik Taşıma Çantası

TİLKI KUYRUĞU • POLİSAJ MAKİNESİ

RS1300

- 1300 W güçlü motor
- Ergonomik ve hafif tasarım
- Temiz ve pürüzsüz kesim
- Uç dahil değildir.



Tilki Kuyruğu



Teknik Özellikler

Güç	1300 W
Yüksüz Devir	0 ~ 3000 d/dk
Ahşap / Çelik / Boru Kap.	255 mm / 20 mm / 130 mm
Ölçüler (UxGxY)	468x166x91 mm
Ağırlık	3,6 kg
Sipariş Kodu	RS1300

220 \$

* Standart Aksesuarlar: Plastik Taşıma Çantası



DP-7000V

- 1200 W güçlü motor
- "D" tipi tutma kolu
- Hız kontrol ayarı
- Titreşim önleme sistemi
- Polisaj süngeri dahil değildir.



Polisaj Makinesi

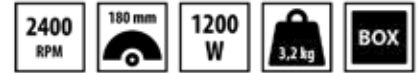

Teknik Özellikler

Güç	1200 W
Yüksüz Devir	800 ~ 2400 d/dk
Disk Çapı	180 mm
Ölçüler (UxGxY)	458x92x125 mm
Ağırlık	3,2 kg
Sipariş Kodu	DP-7000V

187 \$

* Standart Aksesuarlar: Tutma Kolu - Flanş - Flanş Somunu - Kablo - Karton Kutu

AKÜLÜ SOMUN SÖKME - VIDALAMA

Akülü Darbeli Vidalama - 10,8 V - 2,0 Ah

- Yüksek performanslı motor
- Hafif ve ergonomik tasarım
- Batarya seviye göstergesi
- Dahili LED ışık
- 1/4" hızlı açılan hex kilitleme özelliği



Fiyat Sorunuz

* Standart Aksesuarlar: 2 Adet Akü - Hızlı Şarj Cihazı - Plastik Taşıma Çantası

DID-1202L



Teknik Özellikler

Voltaj	10,8 V
Amper	2.0 Ah
Yüksüz Devir	0~2400 d/dk
Maksimum Tork	100 Nm
Ölçüler (UxGxY)	137,5x80x239 mm
Ağırlık	0,9 kg
Sipariş Kodu	DID-1202L

Akülü Darbeli Vidalama - 18 V - 5,0 Ah

- Güçlü kömürsüz DC motor
- Dahili LED ışık
- Batarya seviye göstergesi
- 3 kademeli devir kontrolü
- Otomatik hız kontrolü
- 1/4" hızlı açılan hex kilitleme özelliği



497 \$

* Standart Aksesuarlar: 2 Adet Akü - Hızlı Şarj Cihazı - Plastik Taşıma Çantası

ID18BLA



Teknik Özellikler

Voltaj	18 V
Amper	5.0 Ah
Yüksüz Devir	0~1100 / 2600 / 3200 d/dk
Maksimum Tork	210 Nm
Ölçüler (UxGxY)	137,5x80x239 mm
Ağırlık	1,6 kg
Sipariş Kodu	ID18BLA

Akülü Darbeli Somun Sıkma / Sökme + Vidalama - 18 V - 5,0 Ah

- Güçlü kömürsüz DC motor
- Dahili LED ışık
- Batarya seviye göstergesi
- 3 kademeli devir kontrolü
- Somun sökmek için otomatik hız kontrolü
- 1/2" kare soket giriş
- BITS uç girişi
- Uç dahil değildir



515 \$

* Standart Aksesuarlar: 2 Adet Akü - Hızlı Şarj Cihazı - Plastik Taşıma Çantası

DW18BLA



Teknik Özellikler

Voltaj	18 V
Amper	5.0 Ah
Yüksüz Devir	0~1100 / 2600 / 3200 d/dk
Maksimum Tork	210 Nm
Ölçüler (UxGxY)	153x80x239 mm
Ağırlık	1,65 kg
Sipariş Kodu	DW18BLA

AKÜLÜ DARBELİ DELME - VİDALAMA

DM18BL-W

Akülü Darbeli Delme - Vidalama - 18 V - 2,0 Ah

- Güçlü kömürsüz DC motor
- 2 kademeli hız ayarı
- Aşırı yük koruması
- Dahili LED ışık
- Batarya seviye göstergesi
- 13 mm anahtarsız mandren
- 16+1 kademeli tork ayarı
- Kompakt tasarım
- Yumuşak ve kaydırmaz tutuş
- Uç dahil değildir.



Teknik Özellikler

Voltaj	18 V
Amper	2.0 Ah
Yüksüz Devir	0 ~ 500 / 1800 d/dk
Maksimum Tork	55 Nm
Beton / Çelik Kapasitesi	13 mm / 13 mm
Ölçüler (UxGxY)	195x80x229 mm
Ağırlık	1,55 kg
Sipariş Kodu	DM18BL-W

298 \$

* Standart Aksesuarlar: 2 Adet Akü - Şarj Cihazı - Plastik Taşıma Çantası



DM20BLA-70C

Akülü Darbeli Delme - Vidalama - Max 20 V - 5,0 Ah

- Güçlü kömürsüz DC motor
- 2 kademeli hız ayarı
- Aşırı yük koruması
- Dahili LED ışık
- Batarya seviye göstergesi
- 13 mm anahtarsız mandren
- 16+1 kademeli tork ayarı
- Kompakt tasarım
- Yumuşak ve kaydırmaz tutuş
- Uç dahil değildir.



Teknik Özellikler

Voltaj	18 V (Maks. 20 V)
Amper	5.0 Ah
Yüksüz Devir	0 ~ 550 / 2000 d/dk
Maksimum Tork	70 Nm
Beton / Çelik Kapasitesi	13 mm / 13 mm
Ölçüler (UxGxY)	190x61,5x201 mm
Ağırlık	1,85 kg
Sipariş Kodu	DM20BLA-70C

498 \$

* Standart Aksesuarlar: 2 Adet Akü - Hızlı Şarj Cihazı - Plastik Taşıma Çantası

AKÜLÜ • TAŞLAMA - KIRICI DELİCİ

Akülü Taşlama - 18 V - 5,0 Ah

- Güçlü kömürsüz DC motor
- Toz geçişi için özel tasarım
- Yumuşak başlangıç
- Yeniden başlatma koruması
- Aşırı yük koruması
- İnce tasarımlı ergonomik dizayn
- Flex taş dahil değildir.



DG18BL-125S



Teknik Özellikler

Voltaj	18 V
Amper	5.0 Ah
Yüksüz Devir	8500 d/dk
Disk Çapı	125 mm
Ölçüler (UxGxY)	281x98x95 mm
Ağırlık	2,4 kg
Sipariş Kodu	DG18BL-125S

497 \$

* Standart Aksesuarlar: 2 Adet Akü - Hızlı Şarj Cihazı - Plastik Taşıma Çantası

Akülü Kırıcı - Delici - 18 V - 5,0 Ah

- Güçlü kömürsüz DC motor
- Aşırı yük koruması
- 3 adet çalışma modu
- Emniyet kilidi
- SDS-Plus matkap ucu
- Hafif ergonomik tasarım
- Uç dahil değildir.



HD18BL



Teknik Özellikler

Voltaj	18 V
Amper	5.0 Ah
Yüksüz Devir	0 ~ 1200 d/dk
Darbe Gücü	2 J
Beton / Çelik Kapasitesi	20 mm / 13 mm
Ölçüler (UxGxY)	290x80x205 mm
Ağırlık	3 kg
Sipariş Kodu	HD18BL

682 \$

* Standart Aksesuarlar: 2 Adet Akü - Hızlı Şarj Cihazı - Plastik Taşıma Çantası

Akülü Kırıcı - Delici - Max 20 V - 5,0 Ah

- 650W güçlü kömürsüz DC motor
- Aşırı yük koruması
- 3 adet çalışma modu
- Açık ayarlama
- SDS-Plus matkap ucu
- Hafif ergonomik tasarım
- Uç dahil değildir.



HD20BLH-26V



Teknik Özellikler

Voltaj	18 V (Maks. 20 V)
Amper	5.0 Ah
Yüksüz Devir	0 ~ 500 / 670 / 950 d/dk
Darbe Gücü	2,5 J
Beton / Ahşap / Çelik Kap.	26 mm / 30 mm / 13 mm
Ölçüler (UxGxY)	395x84x210 mm
Ağırlık	2,7 kg
Sipariş Kodu	HD20BLH-26V

690 \$

* Standart Aksesuarlar: 2 Adet Akü - Hızlı Şarj Cihazı - Plastik Taşıma Çantası

AKÜLÜ SOMUN SÖKME

IW18BLA

- Güçlü kömürsüz DC motor
- Dahili LED ışık
- Batarya seviye göstergesi
- 3 kademeli devir kontrolü
- Somun sökme için otomatik hız kontrolü
- 1/2" kare soket giriş



Teknik Özellikler

Voltaj	18 V
Amper	5.0 Ah
Yüksüz Devir	0~1300 / 2200 / 2600 d/dk
Maksimum Tork	280 Nm
Ölçüler (UxGxY)	147,5x80x239 mm
Ağırlık	1,65 kg
Sipariş Kodu	IW18BLA

482 \$

* Standart Aksesuarlar: 2 Adet Akü - Hızlı Şarj Cihazı - Plastik Taşıma Çantası



IW20BL-1000

- Güçlü kömürsüz DC motor
- 1000 Nm tork
- Kullanıcı dostu özel tasarım
- Yumuşak başlangıç
- 1/2" kare soket girişi
- Dahili LED ışık
- Batarya seviye göstergesi



Teknik Özellikler

Voltaj	18 V
Amper	5.0 Ah
Yüksüz Devir	0~1900 d/dk
Maksimum Tork	1000 Nm
Ölçüler (UxGxY)	224x85x264 mm
Ağırlık	3,2 kg
Sipariş Kodu	IW20BL-1000

732 \$

* Standart Aksesuarlar: 2 Adet Akü - Hızlı Şarj Cihazı - Plastik Taşıma Çantası

AKÜLÜ • MULTİ FONKSİYONEL KESİCİ - TİLKI KUYRUĞU

Akülü Multi Fonksiyonel Kesici - 18 V - 2,0 Ah

- Güçlü kömürsüz DC motor
- Çift tetik anahtar
- Hızlı aksesuar değişimi
- Led ışık
- Yumuşak başlangıç



MC18BL



Teknik Özellikler

Voltaj	18 V
Amper	2.0 Ah
Salınım Hızı	0 ~ 19500 rpm
Ölçüler (UxGxY)	468x166x91 mm
Ağırlık	3,7 kg
Sipariş Kodu	MC18BL

Fiyat Sorunuz

* Standart Aksesuarlar: 2 Adet Akü - Şarj Cihazı - Plastik Taşıma Çantası



Akülü Tilki Kuyruğu - 18 V - 5,0 Ah

- Güçlü kömürsüz DC motor
- Kompakt tasarım
- Siper uzunluğu ayarı
- LED ışık aydınlatma
- Dekupaj testere bıçakları ile uyumlu
- Uç dahil değildir.



RS18L-O



Teknik Özellikler

Voltaj	18 V
Amper	5.0 Ah
Yüksüz Devir	0 ~ 3400 rpm
Ölçüler (UxGxY)	341x77x175 mm
Ağırlık	2,38 kg
Sipariş Kodu	RS18L-O

Fiyat Sorunuz

* Standart Aksesuarlar: 2 Adet Akü - Hızlı Şarj Cihazı - Plastik Taşıma Çantası

AKÜLÜ • DEKUPAJ TESTERE - DAİRE TESTERE

JS20BLH-135V

- Güçlü kömürsüz DC motor
- İki kademeli hız kontrolü
- Tek dokunuşla bıçak değişimi
- Kesme açısı -45° ile 45°
- Bıçak koruması
- LED ışık
- Bıçak dahil değildir.

5,0 Ah
AKÜBLDC
KÖMÜRSÜZ
DC MOTORHIZLI
ŞARJ

2,4 kg

ÇANTA

Teknik Özellikler

Voltaj - Amper	18 V (Maks. 20 V) - 5.0 Ah
Motor	700 W
Maksimum Vuruş Sayısı	2300 - 3000 dk
Darbe Gücü	26 mm
Ahşap / Alümin. / Çelik Kap.	135 mm / 25 mm / 10 mm
Ölçüler (UxGxY)	189x210x76 mm
Ağırlık	2,7 kg
Sipariş Kodu	JS20BLH-135V

Fiyat
Sorunuz

* Standart Aksesuarlar: 2 Adet Akü - Hızlı Şarj Cihazı - Plastik Taşıma Çantası



CS-1800L

- Yüksek performanslı motor
- Alüminyum taban
- Ergonomik ve yumuşak tutma kolu
- Led ışık
- Batarya göstergesi
- Doğrusal toz yönlendirme sistemi
- Toz toplama adaptörü
- Testere dahil değildir.

5,0 Ah
AKÜHIZLI
ŞARJ

3,8 kg

ÇANTA

Teknik Özellikler

Voltaj	18 V
Amper	5.0 Ah
Yüksüz Devir	4000 d/dk
Disk Çapı	165 mm
Maksimum Kesme Kap.	0°: 57 mm / 45°: 40 mm / 50°: 35 mm
Ölçüler (UxGxY)	180x223x300 mm
Ağırlık	3,8 kg
Sipariş Kodu	CS-1800L

649 \$

* Standart Aksesuarlar: 2 Adet Akü - Hızlı Şarj Cihazı - Plastik Taşıma Çantası

AKÜ ve ŞARJ ALETLERİ

MODELLER		DD-1202L-2	DM14.4L-2I	DD18BL-W DM18BL-W DM20BLA-70C MC18BL DM18BL ID18BLA DW18BLA IW18BLA IW18BL-H DG18BL-125S HD18BL CS-1800L RS18LO
BATARYA 2.0 Ah	ÜRÜN GÖRSELİ			
	SİPARİŞ KODU	5070049	5070076	3112336
	FİYAT	33,50 \$	66,00 \$	65,00 \$
BATARYA 5.0 Ah	ÜRÜN GÖRSELİ	X	X	
	SİPARİŞ KODU	X	X	3112851
	FİYAT	X	X	126,00 \$
NSC NORMAL ŞARJ ALETİ 2.0 Ah	ÜRÜN GÖRSELİ			
	SİPARİŞ KODU	3115845	3112136	3112151
	FİYAT	34,00 \$	32,00 \$	38,00 \$
HSC HIZLI ŞARJ ALETİ 5.0 Ah	ÜRÜN GÖRSELİ	X	X	
	SİPARİŞ KODU	X	X	3112854
	FİYAT	X	X	68,00 \$

AKÜLÜ PERFORMANS SETLERİ

SET-1

ÇANTALI ÜÇLÜ SET



- 1 ADET - IW18BLA : AKÜLÜ SOMUN SIKMA
- 1 ADET - DM20BLA-70C : AKÜLÜ MATKAP
- 1 ADET - DG18BL-125S : AKÜLÜ TAŞLAMA
- 1 ADET - HIZLI ŞARJ ALETİ
- 3 ADET - 5 Ah AKÜ

SET-2

ÇANTALI ÜÇLÜ SET



- 1 ADET - HD18BL : AKÜLÜ KIRICI DELİCİ
- 1 ADET - DM20BLA-70C : AKÜLÜ MATKAP
- 1 ADET - DG18BL-125S : AKÜLÜ TAŞLAMA
- 1 ADET - HIZLI ŞARJ ALETİ
- 3 ADET - 5 Ah AKÜ

KÜÇÜK TAŞLAMALAR

Küçük Taşlama - 750 W - 115 mm

- Kompakt ve ince gövde tasarımı
- Yüksek performanslı motor
- Yüksek çıkış gücü
- Toz geçirmez hava akış tasarımı
- Geliştirilmiş bilyalı rulmanı
- Açma / Kapama tuşu gövdenin yanındadır.
- Flex taş dahil değildir.

79 \$

* Standart Aksesuarlar: Tutma Kolu - Flanş - Flanş Somunu - Anahtar ve Kablo - Karton Kutu



DG-751

12000 RPM	115 mm	750 W	1,5 kg	BOX
-----------	--------	-------	--------	-----

Teknik Özellikler

Güç	750 W
Yüksüz Devir	12000 d/dk
Disk Çapı	115 mm
Ölçüler (UxGxY)	276x70x92 mm
Ağırlık	1,5 kg
Sipariş Kodu	DG-751

Küçük Taşlama - 850 W - 115 mm

- Kompakt ve ince gövde tasarımı
- Yüksek performanslı motor
- Yüksek çıkış gücü
- Toz geçirmez hava akış tasarımı
- Geliştirilmiş bilyalı rulmanı
- Açma / Kapama tuşu gövdenin yanındadır.
- Flex taş dahil değildir.

86 \$

* Standart Aksesuarlar: Tutma Kolu - Flanş - Flanş Somunu - Anahtar ve Kablo - Karton Kutu



DG-851

11000 RPM	115 mm	850 W	1,6 kg	BOX
-----------	--------	-------	--------	-----

Teknik Özellikler

Güç	850 W
Yüksüz Devir	11000 d/dk
Disk Çapı	115 mm
Ölçüler (UxGxY)	276x76x96 mm
Ağırlık	1,6 kg
Sipariş Kodu	DG-851

Küçük Taşlama - 1100 W - 115 mm

- Kompakt ve ince gövde tasarımı
- 1100 W güçlü motor
- Sabit hız kontrolü
- Aşırı yük koruması
- Toz geçirmez hava akış tasarımı
- Açma / Kapama tuşu gövdenin yanındadır.
- Flex taş dahil değildir.

121 \$

* Standart Aksesuarlar: Tutma Kolu - Flanş - Flanş Somunu - Anahtar ve Kablo - Karton Kutu



DG-1101C

11000 RPM	115 mm	1100 W	1,6 kg	BOX
-----------	--------	--------	--------	-----

Teknik Özellikler

Güç	1100 W
Yüksüz Devir	11000 d/dk
Disk Çapı	115 mm
Ölçüler (UxGxY)	276x76x96 mm
Ağırlık	1,6 kg
Sipariş Kodu	DG-1101C

KEYANG

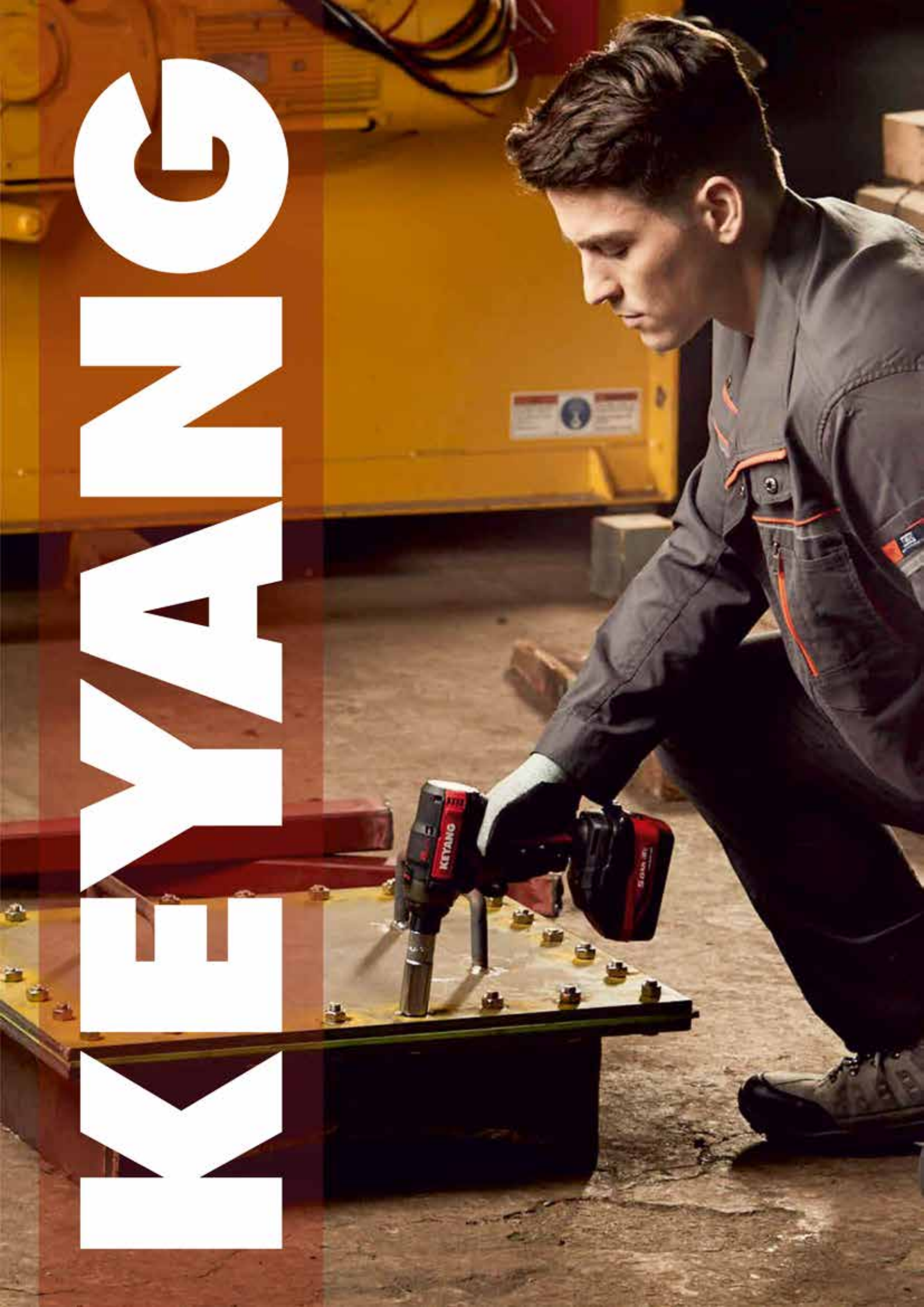

BÜYÜK TAŞLAMALAR

Büyük Taşlama - 2200 W - 180 mm

- 2200 W güçlü motor
- Titreşim önleyici kauçuk yan kol
- Kauçuk arka tutma kolu
- Yumuşak başlangıç
- Yeniden başlatma koruması
- Açma / Kapama tuşu gövdenin arkasındadır.
- Flex taş dahil değildir.



DG180-22

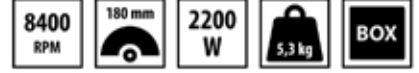

Teknik Özellikler

Güç	2200 W
Yüksüz Devir	8400 d/dk
Disk Çapı	180 mm
Ölçüler (UxGxY)	466x107x135 mm
Ağırlık	5,3 kg
Sipariş Kodu	DG180-22

218 \$

* Standart Aksesuarlar: Tutma Kolu - Flanş - Flanş Somunu - Anahtar ve Kablo - Karton Kutu

Büyük Taşlama - 2200 W - 230 mm

- 2200 W güçlü motor
- Titreşim önleyici kauçuk yan kol
- Kauçuk arka tutma kolu
- Yumuşak başlangıç
- Yeniden başlatma koruması
- Açma / Kapama tuşu gövdenin arkasındadır.
- Flex taş dahil değildir.



DG230-22



Teknik Özellikler

Güç	2200 W
Yüksüz Devir	6500 d/dk
Disk Çapı	230 mm
Ölçüler (UxGxY)	467x107x135 mm
Ağırlık	5,5 kg
Sipariş Kodu	DG230-22

221 \$

* Standart Aksesuarlar: Tutma Kolu - Flanş - Flanş Somunu - Anahtar ve Kablo - Karton Kutu

Büyük Taşlama - 2400 W - 230 mm

- 2400 W güçlü motor
- 3 farklı yöne çevrilebilen arka tutma sapı
- Kompakt ve ergonomik tasarım
- Yumuşak başlangıç
- Yeniden başlatma koruması
- Sabit hız kontrolü
- Aşırı yük koruması
- Açma / Kapama tuşu gövdenin yanındadır.
- Flex taş dahil değildir.



DG-924AVT



Üç Farklı Yöne Çevrilebilen Arka Tutma Sapı

Teknik Özellikler

Güç	2400 W
Yüksüz Devir	6500 d/dk
Disk Çapı	230 mm
Ölçüler (UxGxY)	506x132x104 mm
Ağırlık	5,9 kg
Sipariş Kodu	DG-924AVT

273 \$

* Standart Aksesuarlar: Tutma Kolu - Flanş - Flanş Somunu - Anahtar ve Kablo - Karton Kutu

KÜÇÜK TAŞLAMALAR

DG125-15S/SV

Küçük Taşlama - 1500 W - 125 mm

- 1500 W güçlü motor
- 2800-11500 d/dk aralığında devir ayarlı
- Titreşim önleyici tutamak
- Yumuşak başlangıç
- Yeniden başlatma koruması
- Sabit hız kontrolü
- Aşırı yük koruması
- Anahtarsız ayarlanabilen siperlik
- Ekstra havalandırma filtresi
- Açma / Kapama tuşu gövdenin yanındadır.
- Flex taş dahil değildir.

11500
RPM

125 mm

1500
W

2,4 kg

ÇANTA

Teknik Özellikler

Güç	1500 W
Yüksüz Devir	2800 ~ 11500 d/dk
Disk Çapı	125 mm
Ölçüler (UxGxY)	305x77x78 mm
Ağırlık	2,4 kg
Sipariş Kodu	DG125-15S/SV

194 \$

* Standart Aksesuarlar: Tutma Kolu - Flanş - Flanş Somunu - Anahtar ve Kablo - Plastik Taşıma Çantası



DARBELİ MATKAPLAR

Darbeli Matkap - 13 mm

- Yüksek performanslı motor
- Ayarlanabilir hız kontrolü
- Darbeli / darbesiz çalışma modu
- Ergonomik sap tasarımı
- Uç dahil değildir.



DMV-13K

2800
RPM650
W

1,65 kg

ÇANTA

Teknik Özellikler

Güç	650 W
Yüksüz Devir	0 ~ 2800 d/dk
Mandren	13 mm (Anahtarsız)
Beton / Çelik Kapasitesi	13 mm / 10 mm
Ölçüler (UxGxY)	260x65x200 mm
Ağırlık	1,65 kg
Sipariş Kodu	DMV-13K

116 \$

* Standart Aksesuarlar: Yan Sap - Derinlik Çubuğu - Kablo - Plastik Taşıma Çantası

Darbeli Matkap - 16 mm

- Yüksek performanslı motor
- Ayarlanabilir hız kontrolü
- Darbeli / darbesiz çalışma modu
- Ergonomik sap tasarımı
- Uç dahil değildir.



DMV-16K

3000
RPM720
W

1,9 kg

ÇANTA

Teknik Özellikler

Güç	720 W
Yüksüz Devir	0 ~ 3000 d/dk
Mandren	13 mm (Anahtarsız)
Beton / Çelik Kapasitesi	16 mm / 13 mm
Ölçüler (UxGxY)	267x68x200 mm
Ağırlık	1,9 kg
Sipariş Kodu	DMV-16K

127 \$

* Standart Aksesuarlar: Yan Sap - Derinlik Çubuğu - Kablo - Plastik Taşıma Çantası

Vidalama Makinası

- Yüksek performanslı motor
- Özel sap tasarımı
- Kompakt ve ergonomik tasarım
- Uç dahil değildir.



ASD-5K W/AF

5000
RPM710
W

1,4 kg

BOX

Teknik Özellikler

Güç	710 W
Yüksüz Devir	0 ~ 5000 d/dk
Ölçüler (UxGxY)	294x70x181 mm
Ağırlık	1,4 kg
Sipariş Kodu	ASD-5K W/AF

198 \$

* Standart Aksesuarlar: Kablo - Karton Kutu

KEYANG



DAİRE TESTERE • PROFİL KESME

Daire Testere - 190 mm

- 1100 W güçlü motor
- Dayanıklı alüminyum taban
- Yardımcı tutma kolu
- Kesme açısı (0-45°)
- Doğrusal toz yönlendirme sistemi (hava akış sistemi)
- Testere dahil değildir.



CS-7CB

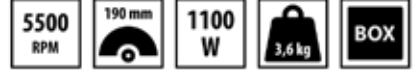

Teknik Özellikler

Güç	1100 W
Yüksüz Devir	5500 d/dk
Disk Çapı	190 mm
Ölçüler (UxGxY)	293x248x224 mm
Ağırlık	3,6 kg
Sipariş Kodu	CS-7CB

162 \$

* Standart Aksesuarlar: Flaş - Flaş Somunu - Anahtar ve Kablo - Karton Kutu

Daire Testere - 235 mm

- 2000 W güçlü motor
- Dayanıklı alüminyum taban
- Yardımcı tutma kolu
- Yumuşak başlangıç
- Doğrusal toz yönlendirme sistemi (hava akış sistemi)
- Testere dahil değildir.



CS235-20B



Teknik Özellikler

Güç	2000 W
Yüksüz Devir	5000 d/dk
Disk Çapı	235 mm
Maksimum Kesme Derinliği	85 mm
Ölçüler (UxGxY)	427x307x275
Ağırlık	7 kg
Sipariş Kodu	CS235-20B

401 \$

* Standart Aksesuarlar: Flaş - Flaş Somunu - Anahtar ve Kablo - Karton Kutu

Profil Kesme Makinesi - 355 mm

- 2300 W güçlü motor
- "D" tipi tutma kolu
- Emniyet koruma kapağı
- Testere dahil değildir.



HC-14K



Teknik Özellikler

Güç	2300 W
Yüksüz Devir	3800 d/dk
Disk Çapı	355 mm
Boru / Profil Kapasitesi	Ø110 / 110x130 mm
Ölçüler (UxGxY)	427x307x275 mm
Ağırlık	16,3 kg
Sipariş Kodu	HC-14K

296 \$

* Standart Aksesuarlar: Flaş - Flaş Somunu - Anahtar ve Kablo - Karton Kutu

KIRICI - DELİCİLER

PHD-283B

- Anahtarsız mandren
- Üç farklı çalışma modu
- Emniyet kilidi
- SDS-Plus
- Uç dahil değildir.



Elektropnömatik Kırıcı - Delici

1250
RPM800
W

3,2 J

SDS
PLUS

2,9 kg

ÇANTA

Teknik Özellikler

Güç	800 W
Yüksüz Devir	0 ~ 1250 d/dk
Darbe Gücü	3,2 J
Beton / Çelik / Ahşap Kap.	28 mm / 13 mm / 30 mm
Matkap Ucu Bağlantısı	SDS-Plus
Ölçüler (UxGxY)	370x205x82 mm
Ağırlık	2,9 kg
Sipariş Kodu	PHD-283B

208 \$

* Standart Aksesuarlar: Yan Sap - Derinlik Çubuğu - Kablo - Plastik Taşıma Çantası



HD42-7DM

- İki farklı çalışma modu
- Emniyet kilidi
- Servis ve güç uyarı sistemi
- Titreşimi önleyici özel sistem
- SDS-Max
- Uç dahil değildir.

1350
W

13 J

SDS
MAX

ÇANTA

Teknik Özellikler

Güç	1350 W
Yüksüz Devir	150 ~ 520 d/dk
Darbe Gücü	13 J
Matkap Ucu Bağlantısı	SDS-Max
Çalışma Kapasitesi	42 mm (Beton)
Ölçüler (UxGxY)	505x103x274 mm
Ağırlık	7,5 kg
Sipariş Kodu	HD42-7DM

615 \$

* Standart Aksesuarlar: Yan Sap - Derinlik Çubuğu - Plastik Taşıma Çantası



5
1
3
E



BERING
INDUSTRY ABRASIVE

2023

METAL KESME ve TAŞLAMA TAŞLARI

Inox Metal Kesme Taşları

Tip 41 - Düz



Ölçüler (mm)	Nitelik / Tip	Kutu Adedi	Koli Adedi	Fiyat (Adet = Euro)
115 x 1.0 x 22.23	A60S-BF41	25	300	0,36 €
115 x 1.6 x 22.23	A60S-BF41	25	300	0,41 €
125 x 1.0 x 22.23	A60S-BF41	25	300	0,44 €
180 x 1.6 x 22.23	A46R-BF41	25	150	0,88 €
180 x 1.9 x 22.23	A46R-BF41	25	150	0,95 €
230 x 1.9 x 22.23	A36R-BF41	25	150	1,15 €

Metal Kesme Taşları

Tip 41 - Düz / Bombeli



Ölçüler (mm)	Nitelik / Tip	Kutu Adedi	Koli Adedi	Fiyat (Adet = Euro)
115 x 2.5 x 22.23	A30P-BF41	25	150	0,43 €
125 x 2.5 x 22.23	A30P-BF41	25	150	0,50 €
180 x 2.5 x 22.23	A30P-BF41	25	150	0,76 €
230 x 3.0 x 22.23	A30P-BF41	25	100	1,21 €
230 x 3.0 x 22.23	A30R-BF42	25	100	1,21 €
350 x 3.5 x 25.4	A24S-T41	10	-	3,47 €

Metal Taşlama Taşları

Tip 27 - Bombeli



Ölçüler (mm)	Nitelik / Tip	Kutu Adedi	Koli Adedi	Fiyat (Adet = Euro)
115 x 6.0 x 22.23	A24Q-BF27	10	80	0,72 €
125 x 6.0 x 22.23	A24Q-BF27	10	80	0,87 €
180 x 6.0 x 22.23	A24Q-BF27	10	60	1,52 €
180 x 8.0 x 22.23	A24Q-BF27	10	60	1,62 €
230 x 6.0 x 22.23	A24Q-BF27	10	40	2,12 €
230 x 8.0 x 22.23	A24Q-BF27	10	40	2,78 €

DÖKÜM / MERMER KESME ve TAŞLAMA TAŞLARI

Tip 41 - Düz

Döküm / Mermer Kesme Taşları



Ölçüler (mm)	Nitelik / Tip	Kutu Adedi	Fiyat (Adet = Euro)
180 x 3.0 x 22.23	C24R-BF41	25	0,88 €
230 x 3.0 x 22.23	C24R-BF41	25	1,35 €

Tip 27 - Bombeli

Döküm / Mermer Taşlama Taşları



Ölçüler (mm)	Nitelik / Tip	Kutu Adedi	Fiyat (Adet = Euro)
180 x 8.0 x 22.23	C24R-BF27	10	1,87 €
230 x 6.0 x 22.23	C24R-BF27	10	2,37 €
230 x 8.0 x 22.23	C24R-BF27	10	3,12 €

Tip 27 - Bombeli

Döküm Taşlama Taşları



Ölçüler (mm)	Nitelik / Tip	Kutu Adedi	Fiyat (Adet = Euro)
180 x 8.0 x 22.23	CA24R-BF27	10	1,87 €
230 x 6.0 x 22.23	CA24R-BF27	10	2,37 €
230 x 8.0 x 22.23	CA24R-BF27	10	3,12 €

FLAP DİSKLER

Alüminyum Oksit Flap Diskler

Q7 AO



Ürün Kodu	Ölçüler (mm)	Kum	Kutu Adedi	Koli Adedi	Fiyat (Adet = Euro)
Q7AO-115-40	115 x 22.23	40	10	100	0,89 €
Q7AO-115-60	115 x 22.23	60	10	100	0,89 €
Q7AO-115-80	115 x 22.23	80	10	100	0,89 €
Q7AO-180-40	180 x 22.23	40	10	120	2,11 €
Q7AO-180-60	180 x 22.23	60	10	120	2,11 €



Zirkonyum Premium Flap Diskler

Q7 ZR



Ürün Kodu	Ölçüler (mm)	Kum	Kutu Adedi	Koli Adedi	Fiyat (Adet = Euro)
Q7ZR-115-40	115 x 22.23	40	10	100	1,17 €
Q7ZR-115-60	115 x 22.23	60	10	100	1,17 €
Q7ZR-115-80	115 x 22.23	80	10	100	1,17 €
Q7ZR-180-40	180 x 22.23	40	10	120	Fiyat Sorunuz
Q7ZR-180-60	180 x 22.23	60	10	120	Fiyat Sorunuz

FLAP DİSKLER

Q5 ZR

Zirkonyum Flap Diskler



Ürün Kodu	Ölçüler (mm)	Kum	Kutu Adedi	Koli Adedi	Fiyat (Adet = Euro)
Q5ZR-115-40	115 x 22.23	40	10	100	0,96 €
Q5ZR-115-60	115 x 22.23	60	10	100	0,96 €
Q5ZR-115-80	115 x 22.23	80	10	100	0,96 €



Q7 CR

Seramik Flap Diskler



Ürün Kodu	Ölçüler (mm)	Kum	Kutu Adedi	Koli Adedi	Fiyat (Adet = Euro)
Q7 CR-115-40	115 x 22.23	40	10	100	Fiyat Sorunuz
Q7 CR-115-60	115 x 22.23	60	10	100	Fiyat Sorunuz
Q7 CR-115-80	115 x 22.23	80	10	100	Fiyat Sorunuz
Q7 CR-180-40	180 x 22.23	40	10	120	Fiyat Sorunuz
Q7 CR-180-60	180 x 22.23	60	10	120	Fiyat Sorunuz
Q7 CR-180-80	180 x 22.23	80	10	120	Fiyat Sorunuz



EIBENS TO GCK

708/177
702/97

EIGENST



EIBENSTOCK
Elektrowerkzeuge

2023

ŞASE MATKAPLARI

Ağır Hizmet Tipi Şase Matkabı

EHB 16/2.4 S R/L

1150
Wvites
-2-

SAĞ



Teknik Özellikler

Giriş Gücü	1150 W
Voltaj	220 V / 230 V
Yükte Devir	430 / 760 d/dk
Yüksüz Devir	700 / 1200 d/dk
Maksimum Delme Kapasitesi	Çelik: 20 mm
Dönüş Yönü	Sağ
Mors Konik Ölçüsü	MT 2
Ağırlık	3,2 Kg
Sipariş Kodu	0122H000

484 €

Ağır Hizmet Tipi Şase Matkabı

EHB 20/2.4

1150
Wvites
-2-

SAĞ



Teknik Özellikler

Giriş Gücü	1150 W
Voltaj	220 V / 230 V
Yükte Devir	250 / 450 d/dk
Yüksüz Devir	400 / 730 d/dk
Maksimum Delme Kapasitesi	Çelik: 20 mm
Dönüş Yönü	Sağ
Mors Konik Ölçüsü	MT 2
Ağırlık	4,2 Kg
Sipariş Kodu	0132A000

484 €

Ağır Hizmet Tipi Şase Matkabı

EHB 32/2.2 R R/L

1800
Wvites
-2-SAĞ
SOL

Teknik Özellikler

Giriş Gücü	1800 W
Voltaj	220 V / 230 V
Yükte Devir	60-140 / 200-470 d/dk
Maksimum Delme Kapasitesi	Çelik: 32 mm
Dönüş Yönü	Sağ - Sol
Mors Konik Ölçüsü	MT 3
Ağırlık	6,4 Kg
Sipariş Kodu	0152H000

799 €

ŞASE MATKAPLARI

EHB 32/4.2

Ağır Hizmet Tipi Şase Matkabı

Teknik Özellikler

Giriş Gücü	1700 W
Voltaj	220 V / 230 V
Yükte Devir	110/175/245/385 d/dk
Yüksüz Devir	215/330/460/680 d/dk
Maksimum Delme Kapasitesi	Çelik: 32 mm
Dönüş Yönü	Sağ
Mors Konik Ölçüsü	MT 3
Ağırlık	6,9 Kg
Sipariş Kodu	0154A000

1700
Wvites
-4-

SAG

660 €

B 32.1

Ağır Hizmet Tipi Şase Matkabı Manyetik Sehpa

Teknik Özellikler

Voltaj	220 V / 230 V
Manyetik Tutma Gücü	16000 N
Mıknatıs Ölçüsü	220 x 110 mm
Ağırlık	17 Kg
Sipariş Kodu	09507000



975 €

B 32.1 + EHB 32/4.2

Ağır Hizmet Tipi Şase Matkabı ve Sehpa Seti

B32.1 ve EHB 32/4.2'nin
teknik özellikleri geçerlidir.

1700
Wvites
-4-

SAG

1590 €

SULU KAROT DELME SETLERİ

Sulu Karot Delme Seti

DB 201

2500
WØ
200vites
-1-

1200 €

Teknik Özellikler

Giriş Gücü	2500 W
Voltaaj	220 V / 230 V
Yükte Devir	-
Yüksüz Devir	675 d/dk
Maksimum Delme Çapı	200 mm
Mors Konik Ölçüsü	G 1/2" dişi + 1 1/4" erkek
Sehpa Ray Uzunluğu	790 mm
Çalışma Alanı Ray Uzunluğu	550 mm
Ağırlık	15,5 Kg
Sipariş Kodu	0B33R000

Karot uç opsiyoneldir.

- Beton, Doğal Taş, Tuğla, Bims
- Aşırı yük koruması
- 1 vitesli yağlama debriyajlı
- Mekanik emniyet kilidi
- Entegre su girişi



SULU KAROT DELME SETLERİ

PLE 182

Sulu Karot Delme Seti

2680 €

Yüksek Frekanslı Karot Serisi
PowerLine

Teknik Özellikler

Giriş Gücü	2300 W
Voltaj	220 V / 230 V
Yükte Devir	0-520 / 0-1250 - 0-2700 d/dk
Yüksüz Devir	1000 / 2200 / 4400 d/dk
Maksimum Delme Çapı	12 - 182 mm
Mors Konik Ölçüsü	G 1/2" dişi + 1 1/4" erkek
Sehpa Ray Uzunluğu	995 mm
Çalışma Alanı Ray Uzunluğu	700 mm
Ağırlık	21,5 Kg
Sipariş Kodu	0343S000

Karot uç opsiyoneldir.

2300
WØ
182vites
-3-

Beton, Donatılı Beton •
Doğal Taş, Tuğla, Bims •
Yumuşak kalkış ve aşırı yük koruması •
3 vitesli yağlı şanzıman •
Mekanik emniyet debriyajı •
Özel dayanıklı şantiye kablosu •
Delik merkezleme göstergesi •
Tek anahtar ile çoklu işlem yapabilme •

PLE 450 B

Sulu Karot Delme Seti

3850 €

Yüksek Frekanslı Karot Serisi
PowerLine

Teknik Özellikler

Giriş Gücü	3300 W
Voltaj	220 V / 230 V
Yükte Devir	180 / 400 / 780 d/dk
Maksimum Delme Çapı	71 - 450 mm
Mors Konik Ölçüsü	1 1/4" erkek
Sehpa Ray Uzunluğu	960 mm
Çalışma Alanı Ray Uzunluğu	620 mm
Ağırlık	35,8 Kg
Sipariş Kodu	0373B000

Karot uç opsiyoneldir.

3300
WØ
450vites
-3-

Beton, Donatılı Beton •
Doğal Taş, Tuğla, Bims •
Yumuşak kalkış ve aşırı yük koruması •
3 vitesli yağlı şanzıman •
Mekanik emniyet debriyajı •
Özel dayanıklı şantiye kablosu •
Entegre yağ pompası •
PRCD koruma düğmesi •
Entegre su girişi •
Hızlı montaj •
Sağa sola takılabilen itme kolu •
45° ye kadar açılı kesme •

KARIŐTIRICILAR

Kariőtirici

MXT 100.1

1100
Wvites
-1-MAX
120

Teknik Özellikler

Giriş Gücü	1100 W
Voltaj	220 V / 230 V
Yükte Devir	0 - 580 d/dk
Yüksüz Devir	1000 d/dk
Maksimum Kariőtirici Ucu Çapı	120 mm
Bağlantı Ölçüsü	M 14
Ağırlık	3,9 Kg
Sipariş Kodu	07111000

215 €

Kariőtirici

MXT 100.2

1100
Wvites
-2-MAX
140

Teknik Özellikler

Giriş Gücü	1100 W
Voltaj	220 V / 230 V
Yükte Devir	0 - 230 / 0 - 410 d/dk
Yüksüz Devir	390 / 790 d/dk
Maksimum Kariőtirici Ucu Çapı	140 mm
Bağlantı Ölçüsü	M 14
Ağırlık	4,2 Kg
Sipariş Kodu	07112000

249 €

Kariőtirici

EZR 24 R R/L SET

1800
Wvites
-1-MAX
230

Yüksek Viskozite
Dolgu malzemesi
Yapı kimyasalları
Fayans çimentosu
Hazır harç
Sıva harcı
Epoksi reçinesi
Derz dolgusu
Curuf
Şap



Teknik Özellikler

Giriş Gücü	1800 W
Voltaj	220 V / 230 V
Yükte Devir	180 - 440 d/dk
Kariőtirici Uçları Toplam Çapı	230 mm
Bağlantı Ölçüsü	Özel
Ağırlık	7,1 Kg
Sipariş Kodu	0774W000

885 €



BETON TAŞLAMA MAKİNELERİ

Hassas Beton Taşlama

EOF 100.1

1400
WØ
100

351 €

Teknik Özellikler

Giriş Gücü	1400 W
Voltaaj	220 V / 230 V
Frezeleme Derinliği	0,1 - 1,0 mm
Yükte Devir	10.000 d/dk
Disk Çapı	100 mm
Mil Bağlantı Çapı	22,2 mm
Ağırlık	3,4 Kg
Sipariş Kodu	06535000

Beton Taşlama

EBS 120.1

1400
WØ
125

579 €

Teknik Özellikler

Giriş Gücü	1400 W
Voltaaj	220 V / 230 V
Yüksüz Devir	9000 d/dk
Disk Çapı	125 mm
Mil Bağlantı Çapı	22,2 mm
Ağırlık	3,5 Kg
Sipariş Kodu	0630P000

Beton Taşlama

EBS 125.4 RO

1500
WØ
125HIZ
AYARI

869 €

Teknik Özellikler

Giriş Gücü	1500 W
Voltaaj	220 V / 230 V
Yükte Devir	6000 / 10.000 d/dk
Disk Çapı	125 mm
Mil Bağlantı Çapı	22,2 mm
Ağırlık	4,7 Kg
Sipariş Kodu	06325000



KESME MAKİNELERİ

Fayans Kesme Makinesi

EDS 125

1250
WØ
125

Disk opsiyoneldir.

375 €



Teknik Özellikler

Giriş Gücü	1250 W
Voltaaj	220 V / 230 V
Yüksüz Devir	12000 d/dk
Maksimum Disk Çapı	125 mm
Maksimum Kesme Derinliği	36 mm
Mil Bağlantı Çapı	22,2 mm
Ağırlık	2,9 Kg
Sipariş Kodu	0660V000

Fayans Kesme Makinesi

EDS 181

2300
WØ
200

Disk opsiyoneldir.

1190 €



Teknik Özellikler

Giriş Gücü	2300 W
Voltaaj	220 V / 230 V
Yükte Devir	4300 d/dk
Yüksüz Devir	7500 d/dk
Maksimum Disk Çapı	200 mm
Maksimum Kesme Derinliği	63 mm
Kılavuz Ray Olmadan Kesme Diski Çapı	200 mm
Mil Bağlantı Çapı	22,2 mm
Ağırlık	7,7 Kg
Sipariş Kodu	0660P000

Taş Kesme Testeresi

EST 350.2

2400
WØ
350

Disk opsiyoneldir.

742 €



Teknik Özellikler

Giriş Gücü	2400 W
Voltaaj	220 V / 230 V
Yüksüz Devir	3900 d/dk
Maksimum Disk Çapı	350 mm
Maksimum Kesme Derinliği	120 mm
Maksimum Kesme Uzunluğu	250 mm
Mil Bağlantı Çapı	25,4 mm
Ağırlık	19 Kg
Sipariş Kodu	06637000



KESME MAKİNELERİ

Çift Bıçaklı Kılıç Testere

EDB 480.1

1800
W480
mm

849 €

Teknik Özellikler

Giriş Gücü	1800 W
Voltaj	220 V / 230 V
Kesme Uzunluğu	480 mm
Mil Bağlantı Çapı	Özel
Ağırlık	6,1 Kg
Sipariş Kodu	06644000

Kesme Makinesi (Sulu / Kuru)

ETR 400.1 P

Ø
400Disk ve Ray
Opsiyoneldir

1900 €

Teknik Özellikler

Giriş Gücü	2850 W
Voltaj	220 V / 230 V
Yükte Devir	1950 d/dk
Maksimum Disk Çapı	400 mm
Maksimum Kesme Derinliği	152 mm
Mil Bağlantı Çapı	25,4 mm
Ağırlık	13,4 Kg
Sipariş Kodu	0682A000

ETR 400 P için
2 m RAY

1300 €



erdienst
igel
382406



KANAL AÇMA MAKİNELERİ

Kanal Açma Makinesi

EMF 125.2

1700
WØ
125

Disk opsiyoneldir.

785 €

Teknik Özellikler

Giriş Gücü	1700 W
Voltaaj	220 V / 230 V
Yükte Devir	7500 d/dk
Disk Çapı	125 mm
Maksimum Kanal Derinliği	30 mm
Maksimum Kanal Genişliği	30 mm
Mil Bağlantı Çapı	22,2 mm
Ağırlık	3,5 Kg
Sipariş Kodu	06637000

Kanal Açma Makinesi

EMF 150.1

2300
WØ
150

Disk opsiyoneldir.

970 €

Teknik Özellikler

Giriş Gücü	2300 W
Voltaaj	220 V / 230 V
Yükte Devir	4300 d/dk
Yüksüz Devir	7500 d/dk
Disk Çapı	150 mm
Mil Bağlantı Çapı	22,2 mm
Maksimum Kanal Derinliği	45 mm
Maksimum Kanal Genişliği	46 mm
Ağırlık	6,1 Kg
Sipariş Kodu	0671A000

Kanal Açma Makinesi

EMF 180.2

2400
WØ
180

Disk opsiyoneldir.

1285 €

Teknik Özellikler

Giriş Gücü	2300 W
Voltaaj	220 V / 230 V
Yükte Devir	2200 d/dk
Yüksüz Devir	3100 d/dk
Disk Çapı	180 mm
Mil Bağlantı Çapı	22,2 mm
Maksimum Kanal Derinliği	60 mm
Maksimum Kanal Genişliği	60 mm
Ağırlık	8,2 Kg
Sipariş Kodu	0672C000

ZIMPARA ve POLİSAJ MAKİNELERİ

ESM 1310

Zımpara Makinesi

1300
WØ
120

Teknik Özellikler

Giriş Gücü	1300 W
Voltaj	220 V / 230 V
Yükte Devir	1300 - 3050 d/dk
Koruma Seviyesi	IP 20
Maksimum Polisaj Çapı	120 mm
Maksimum Mil Uzunluğu	100 mm
Mil Bağlantı Çapı	19 mm
Ağırlık	2,8 Kg
Sipariş Kodu	0541F000

Aksesuar opsiyoneldir.

555 €

ELS 225.1

Akrobat Zımpara

- Rahat kullanım
- Hissedilen ağırlık: 1,5 Kg
- Tutma aparatı hediye

590
WØ
225

Teknik Özellikler

Giriş Gücü	590 W
Voltaj	220 V / 230 V
Yükte Devir	1050 - 1600 d/dk
Disk Çapı	225 mm - Çırtlı Zımpara
Mil Bağlantı Çapı	M 14
Ağırlık	4,9 Kg
Sipariş Kodu	0620N000

965 €

A

D

E

W

A

S





2023

BETON TESTERELERİ

BX13
SHOXX

POWER INSIDE



- Elmas yüksekliği: 13 mm
- Uzun ömürlü temiz kesim ve düşük titreşim
- SHOXX dövme elmas teknolojisi ile üretilmiş, yüksek performanslı kesme diski

Sipariş Kodu	Çap (mm)	Göbek Çapı (mm)	Elmas Sayısı	Elmas Kalınlığı (mm)	Liste Fiyatı (Euro)
310064	115	22,23	8	2,4	43,72 €
310058	125	22,23	9	2,4	51,48 €
310625	150	22,23	11	2,4	55,71 €
310609	180	22,23	13	2,4	58,53 €
310044	230	22,23	15	2,6	73,34 €
310065	300	25,4/20	20	2,8	100,14 €
310048	350	20	21	3,0	132,58 €
310049	350	25,4/20	21	3,0	132,58 €
310057	400	25,4/20	24	3,2	147,38 €
310220	450	25,4	25	3,6	162,19 €
310221	500	25,4	30	3,6	199,57 €
310222	600	25,4	34	3,6	258,80 €
310231	700	25,4	40	4,0	354,71 €
310232	800	25,4	46	4,6	443,56 €

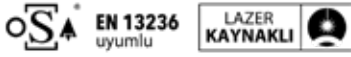

KULLANILAN CİHAZLAR



KULLANIM ALANLARI

- Betonarme ● Islak Beton ● Granit ● Beton Ürünleri
- Sert Betonarme ● Kiremit/Tuğla ● Kireç Tuğlası ● Doğal Taş

UNIVERSAL TESTERELER

MST
MASTER

- Premium elmas bıçağı
- Elmas yüksekliği: 11 mm

Sipariş Kodu	Çap (mm)	Göbek Çapı (mm)	Elmas Sayısı	Elmas Kalınlığı (mm)	Liste Fiyatı (Euro)
300009	115	22,23	7	2,4	19,94 €
300055	125	22,23	8	2,4	21,34 €
310368	180	22,23	12	2,4	29,24 €
300010	230	22,23	15	2,6	36,35 €
310370	300	25,4	18	2,8	66,39 €
310372	350	25,4	21	3,0	82,98 €
310374	400	25,4	24	3,2	98,79 €
310721	450	25,4	25	3,6	148,73 €
310722	500	25,4	30	3,6	175,68 €
310723	600	25,4	34	3,6	226,09 €



KULLANILAN CİHAZLAR



KULLANIM ALANLARI

- Betonarme ● Beton Ürünleri ● Beton Aşındırıcılar
- Kireç Tuğlası ● Tuğla

AX13



ASFALT TESTERELERİ

SHOXX

POWER INSIDE

- Elmas yüksekliği: 13 mm
- DEEP koruma segmentleri
- Uzun ömürlü temiz kesim ve düşük titreşim
- 25 kW'a kadar benzin testereleri ve zemin testereleri için uygundur
- SHOXX dövme elmas teknolojisi ile üretilmiş, yüksek performanslı kesme diski

Sipariş Kodu	Çap (mm)	Göbek Çapı (mm)	Elmas Sayısı	Elmas Kalınlığı (mm)	Liste Fiyatı (Euro)
310337	300	25,4	18	2,8	110,61 €
310339	350	25,4	21	3,0	142,43 €
310341	400	25,4	24	3,2	158,34 €
310342	450	25,4	25	3,6	174,25 €
310343	500	25,4	30	3,6	214,41 €
310344	600	25,4	35	4,0	237,89 €
311086	600	30/25,4	35	4,0	237,89 €
311183	600	60	30	3,6	288,20 €



EN 13236 uyumlu

LAZER KAYNAKLI



KULLANILAN CİHAZLAR



Benzinli Kesme



Zemin Testere

KULLANIM ALANLARI

● Asfalt ● Beton ● Şap



KAROT UÇLARI

DBK
MASTER

- Premium elmas karot uçları
- Elmas yüksekliği: 10 mm
- Lazer kaynaklı Ø250 mm
- Islak ve kuru olarak kullanılabilir
- 450 mm çalışma uzunluğu
- TURBO ROOF TOP segmenti sayesinde optimum delme özelliği

KULLANILAN CİHAZLAR

KULLANIM ALANLARI

- Beton ● Donatılı Beton ● Tuğla
- Kum - Kireç Tuğlası ● Granit



Sipariş Kodu	Çap (mm)	Elmas Sayısı	Elmas Kalınlığı (mm)	Takım Tutucu (Ø)	Beton Delme Hızı (3 m/saat) d/dk	Duvar Delme Hızı (7 m/saat) d/dk	Liste Fiyatı (Euro)
340007	32	4	3,0	1 1/4" UNC	1790	4180	68,54 €
340008	42	5	3,0	1 1/4" UNC	1360	3180	80,31 €
340009	52	5	3,5	1 1/4" UNC	1100	2570	79,62 €
340005	62	5	3,5	1 1/4" UNC	920	2160	85,85 €
340001	72	6	3,5	1 1/4" UNC	800	1860	87,24 €
340006	82	7	3,5	1 1/4" UNC	700	1630	96,24 €
340010	92	7	3,5	1 1/4" UNC	620	1450	105,24 €
340002	102	8	3,5	1 1/4" UNC	560	1310	113,55 €
340121	107	8	3,5	1 1/4" UNC	540	1250	118,39 €
340004	112	9	3,5	1 1/4" UNC	510	1190	122,55 €
340022	117	9	3,5	1 1/4" UNC	490	1140	130,16 €
340011	122	10	3,5	1 1/4" UNC	470	1100	133,62 €
340003	132	10	3,5	1 1/4" UNC	430	1010	148,86 €
340053	138	10	3,5	1 1/4" UNC	420	970	169,63 €
340012	142	11	3,5	1 1/4" UNC	400	940	170,32 €
340013	152	12	4,0	1 1/4" UNC	380	880	180,70 €
340014	162	12	4,0	1 1/4" UNC	350	830	191,09 €
340015	172	13	4,0	1 1/4" UNC	330	780	210,47 €
340016	182	14	4,0	1 1/4" UNC	310	730	219,48 €
340057	186	14	4,0	1 1/4" UNC	310	720	239,55 €
340017	192	14	4,0	1 1/4" UNC	300	700	258,94 €
340018	202	14	4,6	1 1/4" UNC	280	660	261,02 €
340019	225	15	4,6	1 1/4" UNC	250	590	321,94 €
340020	250	16	4,6	1 1/4" UNC	230	530	348,95 €
340122	270	17	4,6	1 1/4" UNC	210	500	404,20 €
340021	300	19	4,6	1 1/4" UNC	190	450	442,00 €
340023	325	20	4,6	1 1/4" UNC	180	410	480,53 €
340152	350	22	4,6	1 1/4" UNC	160	380	572,12 €
340213	400	23	5,0	1 1/4" UNC	140	330	609,93 €



KİMYASAL ÜRÜNLER





DONAX®

Professional Solution

2023

KİMYASAL ÜRÜNLER

DNX-40

DNX-40 • ÇOK AMAÇLI BAKIM SPREYİ

- Temizler, yağlar, korur, kalıntıları ve yapışkanları çözerek, aşırı zor lekeleri gevşetir.
- Pastan dolayı sıkışan parçaları çözer.
- Parçaların sessiz çalışmasını sağlar
- Su ve nemi uzaklaştırır.
- Korozyona karşı korur.
- 400 MI



3,30 \$



DNX-112

DNX-112 • 2K MDF KİT HIZLI YAPIŞTIRICI

- İki taraflı komponentli hızlı yapıştırıcıdır.
- Aktivatör, yapıştırıcının yüzey tarafından emilmesini engelleyerek yapışma gücünü artırır ve yapışmayı hızlandırır.
- Ahşap profillerin yapıştırılmasında, MDF, kauçuk, sunta, plastik ve lastik yapıştırılmasında, ahşap parçaların onarım ve sabitlemesinde kullanılır.
- 400 MI



3,99 \$



DNX-118

DNX-118 • PAS SÖKÜCÜ SPREY

- Su ve rutubetten kaynaklanan, pas yüzünden sıkışan metal yüzeylerin hepsinde kullanılır.
- Sıkışmış civata somunlar, el aletleri, kara ve deniz av malzemeleri, bisiklet, motorsiklet, kapı ve dolap menteşeleri ve bunun gibi tüm metal parçalar başlıca kullanım alanıdır.
- Pası giderdikten sonra, yüzeyde ince bir film tabakası oluşturarak daha sonraki evrelerdeki paslanmayı geciktirir.
- Plastik yüzeylere zarar vermez.
- 400 MI



2,20 \$



DNX-300

DNX-300 • SIVI GRES ŞEFFAF SPREY

- Çok amaçlı yağlama sprevidir.
- Bileşiminde hızlı penetre olan ve yüzeyde tutunan özel yağ ve katkıları mevcuttur.
- Endüstriyel birçok alanda, ayrıca evde ve işyerlerinde yağlama gerektiren tüm yüzeylerde kullanılabilir.
- 400 MI



2,75 \$



KİMYASAL ÜRÜNLER

DNX-320

DNX-320 • KALIP AYIRICI SİLİKONLU SPREY

- Tüm kalıplar için ideal bir silikon esaslı formül içerir.
- Akrilik, selülozik, ABS reçineler, polistiren, polyester, mum ve kauçuk kalıplarda kullanımı tavsiye edilir.
- Ürünün içeriği, kalıp ayırıcı olarak uluslararası standartlara uygundur.
- 400 MI



3,20 \$



DNX-360

DNX-360 • FREN BALATA ve PARÇA TEMİZLEME SPREYİ

- Fren sisteminde yer alan kaliper ve balatalar, diskler, kampanalar, fren merkez silindiri, mengenerler, yaylar ve debriyaj parçalarını temizler, tutma özelliğini artırır.
- Özel formülü sayesinde toz ile birleşerek katman oluşturan gres, katran ve diğer yağların fazla efor sarf etmeden temizlenmesini sağlar.
 - Ambalajı 180° baş aşağı çevirerek de kullanabilirsiniz.
- 500 MI



2,30 \$



DNX-2000

DNX-2000 • GAZALTI KAYNAK SPREYİ SİLİKONSUZ (YANMAZ)

- Yanıcı olmayan hammaddeler ve yanıcı olmayan itici gaz ihtiva ettiğinden, kaynak işleminde güvenle kullanılır.
- Kaynak işlemi sırasında oluşan cürufulları torç ve iş parçasına yapışmasını önlemek için kullanılır.
- Kaynak sonrası boyanacak yüzeylerde kullanılmamalıdır.
- Geniş sıcaklık aralıklarında yapılan tüm gazaltı kaynaklarda sorunsuz kullanılır.
- Silikon içermez.
- 400 MI



2,95 \$



DNX-2300

DNX-2300 • KAYNAK PASTASI

- MIG/MAG kaynaklarında nozul ve kontak memeye çapak yapışmasını önler.
- Kaynak yapılan yüzeyin boya tutmasını önlemez.
 - Solvent ile temizlenir.
- Nozul ve kontak meme ömrünü uzatır.
 - Kaynak kalitesini artırır.
 - Silikon içermez.
- 300 Gr



Fiyat Sorunuz



"Tüm Donax ürünlerini koruyucu ekipmanlar olmadan kullanmazınız!"



NEWTON

welding machines



2023

NWT 200 PRO

ÇANTA KAYNAK MAKİNESİ



295 \$

TEKNİK ÖZELLİKLER

Şebeke Gerilimi	220 V ± %10 V (AC)
Giriş Gücü	9 KVA
Çıkış Gücü	5,6 KW
Giriş Akımı (Efektif)	26 A
Akım Ayar Sahası	20 - 200 A
Açık Devre Voltajı	66 V
Çalışma Rejimleri (25°C)	%35: 200 - %100: 140
Koruma Sınıfı	IP23S
Akım Tipi	DC A
Elektrot Çapı	2,5 - 3,25 mm
Ebat	420x250x135 mm
Ağırlık	8 Kg
AKSESUARLAR	
Kaynak Kablosu ve Pensesi	3 m
Şase Kablosu ve Pensesi	2 m





NEWTON

Magnetic Drilling Machines

2023

NWT 380

MANYETİK MATKAP

1100
Wmaksimum
Ø
35 mm

640 €

• Uç fiyata dahil değildir.

Lütfen! Delme esnasında güvenliğinizi için güvenlik önlemlerini almayı ihmal etmeyiniz.

TEKNİK ÖZELLİKLER

Giriş Voltajı	220 V / 230 V / 50 Hz
Motor Gücü	1100 W
Manyetik Matkap Ucu ile	
Maksimum Delme Çapı	Ø 35 mm
Maksimum Delme Derinliği	Ø 50 mm
Mıknatıs Gücü	9500 N
Hız	450 d/dk
Boyutlar (Manyetik Sehpa)	80 x 160 x 42 mm
Ağırlık	11,7 kg
Sipariş Kodu	NWT 380

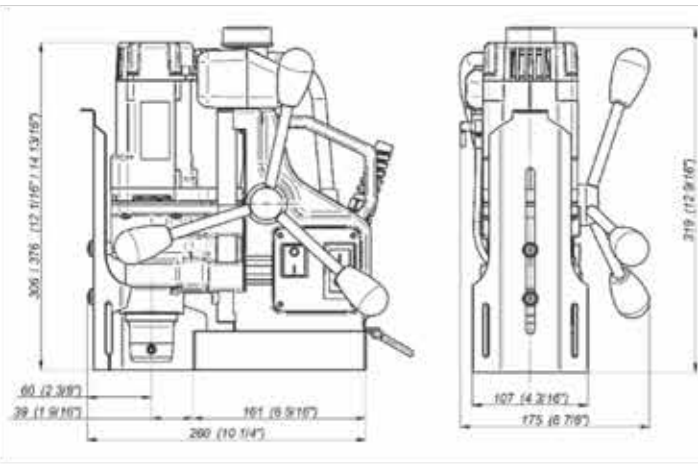

W
E
B
E
R
I
C
C
O





BERING
C U T T I N G T O O L S

2023

HSS MANYETİK MATKAP UÇLARI



**Özel Kesici Diş Açısı Sayesinde
Hızlı ve Çapaksız Hassas Kesim**

Kullanım Alanları

- Profil & Çelik Boru
- I-Profil
- Dökme Demir
- Sac



Lütfen! Delme esnasında güvenliğinizi için; güvenlik önlemlerini almayı ihmal etmeyiniz.

Delme Çapı	30 mm - Kısa Fiyat (Euro)	50 mm - Uzun Fiyat (Euro)
12 mm	15,60 €	23,20 €
13 mm	16,00 €	24,00 €
14 mm	16,00 €	24,70 €
15 mm	16,70 €	26,50 €
16 mm	16,06 €	27,00 €
17 mm	18,00 €	28,00 €
18 mm	18,50 €	28,50 €
19 mm	19,20 €	30,00 €
20 mm	20,50 €	32,00 €
21 mm	22,00 €	34,00 €
22 mm	22,50 €	34,10 €
23 mm	24,00 €	36,90 €
24 mm	25,00 €	38,50 €
25 mm	26,50 €	40,00 €
26 mm	27,50 €	41,50 €
27 mm	28,50 €	43,00 €
28 mm	29,50 €	44,90 €
29 mm	30,50 €	46,50 €
30 mm	32,00 €	48,00 €
31 mm	33,00 €	49,50 €
32 mm	34,00 €	51,00 €
33 mm	35,50 €	52,50 €
34 mm	36,50 €	54,25 €
35 mm	37,50 €	56,00 €
36 mm	38,50 €	57,50 €
37 mm	39,50 €	59,00 €
38 mm	40,50 €	60,50 €
39 mm	41,50 €	62,00 €
40 mm	42,50 €	64,00 €
41 mm	43,50 €	65,50 €
42 mm	44,50 €	67,00 €
43 mm	46,00 €	68,50 €
44 mm	47,00 €	70,00 €
45 mm	48,00 €	72,00 €
46 mm	49,00 €	73,50 €
47 mm	50,00 €	75,00 €
48 mm	51,00 €	76,50 €
49 mm	52,00 €	78,00 €
50 mm	54,00 €	80,00 €
Merkezleme Pimi	4,99 €	6,10 €

HSS MANYETİK MATKAP UÇLARI

MANYETİK MATKAP UÇLARI STANDI



MANYETİK UÇLARI DELME HIZ BİLGİLERİ

Boy (mm)	Çap (Ø)	Devir Sayısı		
		Çelik	Paslanmaz	Döküm
Kısa (30 mm)	12-13-14-15-16-17	1200-200	1000-500	1790-1390
	18-19	1160-710	890-440	1590-1240
	20-21	960-640	800-400	1430-1110
	22-23-24	870-570	720-360	1300-1010
	25-26-27-28-29	760-510	640-320	1140-890
	30	640-430	530-270	950-470
	31-32-33-34	640-430	530-270	950-470
	35	550-360	460-230	810-630
	36-37-38-39	550-360	460-230	810-630
	40	480-320	400-200	710-550
Uzun (50 mm)	16-17	1200-800	1000-500	1790-1390
	18-19	1160-710	890-440	1590-1240
	20-21	960-640	800-400	1430-1110
	22-23-24	870-570	720-360	1300-1010
	25	760-510	640-320	1140-890
	26-27-28	760-510	640-320	1140-390
	29	760-510	640-320	1140-390
	30-31-32	610-430	530-270	950-470
	33-34	640-430	530-270	950-470
	35-36-37-38-39	550-360	460-230	810-630
	40	480-320	400-200	710-550
	41-42-43-44	480-230	400-200	710-520
	45	430-280	350-170	630-490
	46-47-48-49	430-280	350-170	630-490
	50	380-260	320-160	570-440
	51-52-53-54-55	380-260	320-160	570-440
56-57-58-59-60	380-260	320-160	570-440	
61-62-63-64-65	380-260	320-160	570-440	





KORUYUCU EKİPMANLAR



**KİŞİSEL KORUYUCU
İŞ GÜVENLİĞİ
EKİPMANLARI**

2023

KİŞİSEL KORUYUCU EKİPMANLAR

Sander • SanSoft • NP01

¾ Nitril Kaplı Pamuk Eldiven

Kaplama Malzemesi : Nitril
Astar Malzemesi : Pamuk
Kaplama Rengi : Sarı
Koli Adedi : 288 adet



Fiyat Sorunuz

Sander • SanSoft • NP02

Tam Nitril Kaplı Pamuk Eldiven

Kaplama Malzemesi : Nitril
Astar Malzemesi : Pamuk
Kaplama Rengi : Sarı
Koli Adedi : 288 Adet



Fiyat Sorunuz

Sander • SanFit • 111330

PU Kaplı Hassas Montaj Eldiveni

Kaplama Malzemesi : Poliüretan
Astar Malzemesi : Polyester
Kaplama Rengi : Siyah
Koli Adedi : 100 Adet



Fiyat Sorunuz

Sander • SanCut • 131742

½ PU Kaplı Kesilme Dayanımlı Eldiven

Kaplama Malzemesi : Poliüretan
Astar Malzemesi : Çelik Elyaf, HPPE ve Polyester
Kaplama Rengi : Gri
Koli Adedi : 100 Adet



Fiyat Sorunuz

Cerrahi Maske

3 Katmanlı, Telli, MeltBlown Filtreli Cerrahi Maske

Renk : Yeşil - Siyah
Koli Adedi : 2000 Adet



Fiyat Sorunuz

Kaynakçı Ceket



Fiyat Sorunuz

KİŞİSEL KORUYUCU EKİPMANLAR

Uzun Deri Kaynakçı Eldiveni

%100 Yerli Üretim
Sığır Derisi
Tam Astarlı
Avuç İçi Takviyeli
Renk: Sarı / Kırmızı
Uzunluk: 32 cm (±2)
Koli Adedi: 100 Çift



EN 407
EN 388+A1
EN 420+A1
EN 12477/A1

CE

Fiyat Sorunuz

Ekstra Uzun Deri Kaynakçı Eldiveni

%100 Yerli Üretim
Sığır Derisi
Tam Astarlı
Avuç İçi Takviyeli
Renk: Sarı
Uzunluk: 42 cm (±2)
Koli Adedi: 100 Çift



EN 407
EN 388+A1
EN 420+A1
EN 12477/A1

CE

Fiyat Sorunuz

Argon Kaynakçı Eldiveni

Keçi Derisi
Yanma Direnci Yüksek
Uzunluk: 35 cm (±2)
Koli Adedi: 100 Çift



Fiyat Sorunuz

Kaynakçı Önlüğü

Yarma Deriden Tek Parça İmal Edilmiştir
Kaynak ve vb İşlerde Koruma Sağlar
Boyun Askılı ve Belde Bağlamalıdır
Ebat: 55x85 cm (± %10)
Koli Adedi: 10 Adet



Fiyat Sorunuz

Ekstra Uzun Kaynakçı Kolluğu

Yarma Deriden İmal Edilmiştir
Kaynak ve vb İşlerde Koruma Sağlar
Uzunluk: 55-60 cm (± %10)
Koli Adedi: 10 Çift



Fiyat Sorunuz

Kaynakçı Tozluğu

Yarma Deriden İmal Edilmiştir
Kaynak ve vb İşlerde Koruma Sağlar
Ebat: 34 cm (±2)
Koli Adedi: 10 Çift



Fiyat Sorunuz

KORUYUCU GÖZLÜKLER

Baymax • S-400



Renk : Şeffaf - Siyah
Koli Adedi : 360

Fiyat Sorunuz

Baymax • S-500 - Dinamik



Renk : Şeffaf - Füme
Koli Adedi : 360

Fiyat Sorunuz

Baymax • S-800 - Hunter Comfort



Renk : Şeffaf
Koli Adedi : 360

Fiyat Sorunuz

Baymax • S-1100 - Quatro



Renk : Şeffaf - Sarı
Koli Adedi : 360

Fiyat Sorunuz

Baymax • S-1551 - Quatro



Renk : Şeffaf
Koli Adedi : 144

Fiyat Sorunuz

Baymax • S-1551 - Quatro Ventilli



Renk : Şeffaf
Koli Adedi : 144

Fiyat Sorunuz





CTM



2023

ÇANAK FIRÇALAR

EKO SAÇAKLI ÇANAK FIRÇALAR



0,30 mm Çelik Tel

FIRÇA TİPİ	DIŞ ÇAP	KOLİ ADEDİ
ESC-65	65 mm	20
ESC-80	80 mm	20
ESC-100	100 mm	20
ESC-125	125 mm	20

Fiyat Sorunuz

EKO BURGULU ÇANAK FIRÇALAR



0,50 mm Burgulu Çelik Tel

FIRÇA TİPİ	DIŞ ÇAP	KOLİ ADEDİ
ESC-65	65 mm	20
ESC-80	80 mm	20
ESC-100	100 mm	20
ESC-125	125 mm	20

Fiyat Sorunuz

PRO SERİ SAÇAKLI ÇANAK FIRÇALAR



0,30 mm Ondüleli Tel

FIRÇA TİPİ	DIŞ ÇAP	KOLİ ADEDİ
SC-55	55 mm	20
SC-65	65 mm	20
SC-80	80 mm	20
SC-100	100 mm	20
SC-125	125 mm	20

Fiyat Sorunuz

PRO SERİ BURGULU ÇANAK FIRÇALAR



0,50 mm Çelik Tel

FIRÇA TİPİ	DIŞ ÇAP	KOLİ ADEDİ
BC-55	55 mm	20
BC-65	65 mm	20
BC-80	80 mm	20
BC-100	100 mm	20
BC-125	125 mm	20

Fiyat Sorunuz

PASLANMAZ TELLİ SAÇAKLI ÇANAK FIRÇA



0,30 mm

FIRÇA TİPİ	DIŞ ÇAP	KOLİ ADEDİ
PSC-55	55 mm	20
PSC-65	65 mm	20
PSC-80	80 mm	20
PSC-100	100 mm	20
PSC-125	125 mm	20

Fiyat Sorunuz

PASLANMAZ TELLİ BURGULU ÇANAK FIRÇA



0,50 mm

FIRÇA TİPİ	DIŞ ÇAP	KOLİ ADEDİ
PBC-55	55 mm	20
PBC-65	65 mm	20
PBC-80	80 mm	20
PBC-100	100 mm	20
PBC-125	125 mm	20

Fiyat Sorunuz



CEPRO[®]

LEADING IN WELDING SAFETY



2023

140 x 180 cm

KAYNAK PERDESİ



ORANGE

GREEN

BRONZE

45 €



CEPRO KAYNAK PERDELERİNİN ÖZELLİKLERİ

- Perdelerin sağ ve sol tarafları kullanıcıların istenilen genişlikte uygulama yapabilmesi için birbirine bağlamaya olanak sağlayan eşsiz bir çıtçırt sistemi ile donatılmıştır.
- Tüm kenarlar çepçevre 5 cm genişliğinde tamamen dikişsiz olarak ısıl işlemle hazırlanmıştır.
- Üst kenarında perde askısı için uygun delikler vardır.
- Perde üzerindeki tüm dikişler ve delikler üretim aşamasında hazırlanmış ve yüksek bir dayanıma sahiptir.
- Tüm perdeler asılması için kullanılacak çelik asma halkaları ile teslim edilmektedir.
- UV ışınlarına karşı tam koruma sağlar.
- Ürün sertifikası (EN-1598) sıcak damga ile ürün üzerine basılmıştır.

SATIŞ ŞARTLARI

SATIŞ ŞARTLARI

Fiyat listemiz brüt olup, aşağıdaki belirtilen şartlar dahilinde satış yapılmaktadır.

- 1- Katalogdaki ürünlerin fiyatları liste fiyatları olup markalara göre farklı iskonto uygulanmaktadır.
- 2- Ürünlerin satış fiyatları TL olarak faturalandırılırken fatura tarihindeki TCMB efektif satış değeri esas alınır.
- 3- ASAL İthalat İhracat Ticaret Limited Şirketi listedeki fiyatları değiştirme hakkına sahiptir.
- 4- Listedeki fiyatlar KDV hariç fiyatlardır.
- 5- Elektronik model ürün satışlarında ürün iadesi yada değişimi yapılamaz. (Laserliner vb)
- 6- Bu fiyat listesinde ithalatımız olan ürünler için 20.000,00 TL + KDV yi geçen siparişlerinizin ambar bedelleri firmamız tarafından ödenir. İthalatımız olmayan ürünler ve acil olup kargo ile iletilmesi istenen ürünlerin gönderim ücreti alıcıya aittir.
- 7- Ambardan teslim alınmış ürünlerin, teslim alınma aşamasında kontrol edildiğinde üründe bir hasar gözlemlenmiş ise; derhal fotoğraflandırılıp, hasar tespit tutanağı düzenlenmelidir. Bu işlemleri yapmayan alıcı ürünün her türlü sorumluluğunu kabul etmiş olur.
- 8- ASAL İthalat İhracat Ticaret Limited Şirketi satış şartlarında belirtilen koşulları haber vermeksizin değiştirme ve iptal etme hakkına sahiptir.
- 9- Tipografi ve baskı hatalarından ASAL İthalat İhracat Ticaret Limited Şirketi sorumlu değildir. Ürünlerin görsel özellikleri, renkleri vb. detayları farklılık gösterebilir.

KEYANG
PROFESYONEL ELEKTRİKLI EL ALETLERİ

BERING
INDUSTRY ABRASIVE

EIBENSTOCK
Elektrowerkzeuge



NEWTON
welding machines

BERING
CUTTING TOOLS

DONAX
Professional Solution

NEWTON
Magnetic Drilling Machines

CTM

CEPRO
LEADING IN WELDING SAFETY